

MATERIAL

PER PERMIRESIMIN E CILESISE DHE STANDARTIZIMIN E SISTEMIT KOMBETAR TE ADRESAVE

**Zgjidhjet per problematikat e hasura gjate kontrollit
te te dhenave**

**Version 1.0
Tirane, 20 Prill 2009**

Permbajtja :

Dixhitalizimi	5
SIMBOLET QE TREGOJNE FILLIMIN DHE MBARIMIN E RRUGES	11
Emertimet	12
NUMERTIMI.....	23
Numertimi i ndertesave qe e kane daljen kryesore ne sheshe	25
Nderprerja e dy bulevardeve.....	27
Numertimi ne rastin e rruges ne fome harku	42
Kryqezime	42
Ndertese me hyrje kryesore ne rruge te ndryshme.....	43
Numrat rezerve	44
Murri rrethues.....	45
Numertimi i hyrjeve	46
Numertimi i apartamenteve /zyrave	49
Ambjente me funksione jo-banimit	50
Komplekset	51
Qender tregtare /biznesi	53
KUFIJTE	55
Topologjia e ndertesave	56
Grupe pune sipas zonave/njesive.....	57
Statistika.....	58

Zgjidhjet dhe rekomandimet ne kete material jane krijuar per te asistuar urbanistet / specialistet perkates qe po angazhohen me mbledhjen dhe perditesimin e te dhenave qe lidhen me sistemin kombetar te adresave. Keto procedura jane ne perputhje me manualin e dixhitalizimit dhe aktet nenligjore të dala për këtë qëllim.

Shembujt e meposhtem i referohen rasteve tipike te evindentuara gjate procesit te adresimit te bashkive dhe komunave dhe jane grupuar sipas specifikave perkatese.

Ne kete dokument jane ilustruar shembuj konkret ne lidhje me :

- Dixhitalizimin
- Emertimet
- Numertimet
- Topologjine

Keto zgjidhje nuk mbulojne te gjitha rastet, por jane te aplikueshme ne shumicen e rasteve te ngjashme. Ato jane krijuar qe te asistojne specialistin te aplikojte ne menyre korrekte rregullat e numertimit dhe adresimit te objekteve edhe ne rastet kur paraqiten situata te komplikuar sipas specifikimeve dhe standarteve.

Nga kontrollet e bera emertimeve te rrugeve dhe numertimeve te ndertesave rezulton se ka raste kur:

- emertimet e rrugeve dytesore nuk jane perfunduar plotesisht
- disa ndertesa pergjate nje rruge jane me numra te njejta
- nje ndertese (gjurme objekti) i jane vendosur disa numra ndertese, nderkohe qe nje ndertese me shume hyrje duhet ti vendoset vetem 1 numer ndertese dhe disa numra hyrjesh ne varesi te numrit te tyre
- problematika te ndryshme me numertimin e ndertesave kur ndertesat nuk ndodhen prane rruges
- numra tek jane vendosur midis numrave cift ne krahun e djathte
- eshte vendosur adrese edhe kasolleve.

- numertimi eshte bere duke patur parasysh vetem ndertesat ekzistuese pa lene shume mundesi per tu pershtatur zhvillimeve urbane ne te ardhmen.
- eshte hasur mungese gjeoreferencimi per disa bashki dhe komuna. Kjo problematike duhet te fiksohet menjehere ne menyre qe te gjitha te dhenat e adresave te lidhen me njera – tjetren dhe jene ne te njejtin sistem koordinativ.
- jane verejtur rruge te pa dixhitalizuar apo bashkuara dhe ndertesa jo te mbyllura

Dixhitalizimi

STRUKTURA E SHTRESAVE:

Duhet te ndiqet ne menyre rigoroze emertimet e shtresave sipas manualit te dixhitalizimit. Ne cdo shtrese duhet te kete informacion vetem ne lidhje me emrin e shtreses dhe jo perzierje te informacioneve te ndryshme.

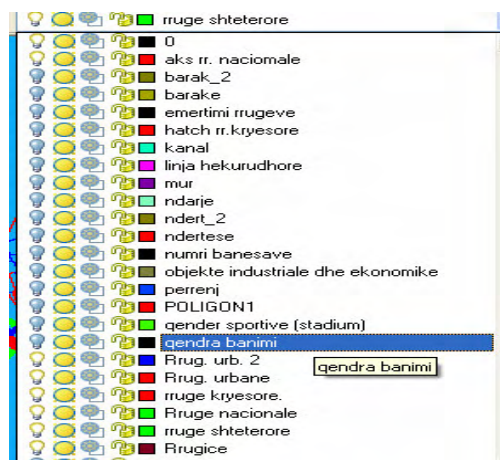

Fig.1

Ne shtresen 'Ndertesa' duhet te ndodhen te gjitha ndertesat qe do te marrin adrese.

Ka raste kur ndertesa (Fig.1) te cilat marrin adrese jane futur ne shtresa te tjera si psh. "qendra banimi" , "ndert_2" etj. Ne fund te procesit te numertimit kasollet, haure, garazhe ose pjese te tjera ndihmese te ndertesave qe nuk numertohen duhen selektuar dhe te futen ne nje shtrese me vete dhe ky informacion te perdoret nga urbanistika per qellime te tjera.

AKSET E RRUGEVE :

- Jane hasur raste kur akset ne disa zona te territorit te bashkive/komunave nuk jane dixhitalizuar. Duhet te kontrollohen dhe te dixhitalizohen te gjitha akset. (Fig.2)

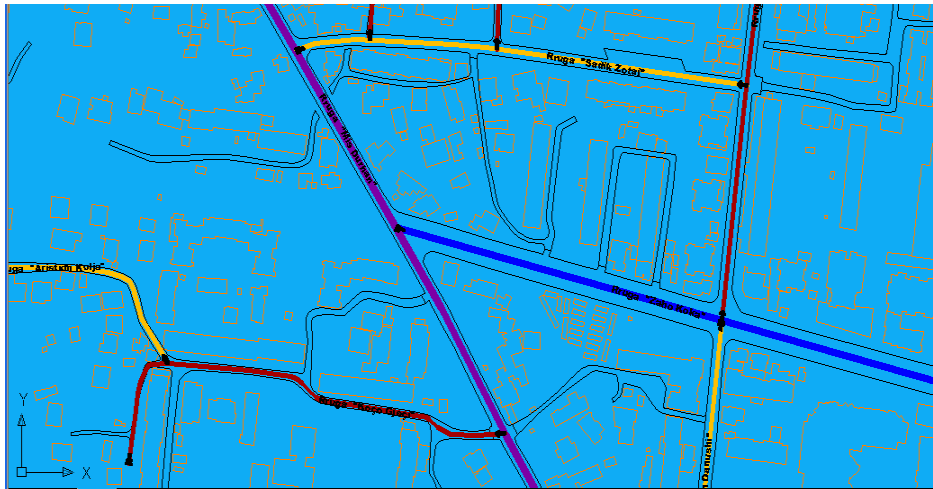

Fig.2

- Ne disa raste gjate dixhitalizimit te rrugeve/ndertesave/shesheve/ nuk eshte perdorur POLYLINE por Arc qe e ngarkon ne menyre te panevojshme databazen me pika (nodes) shtese. (Fig.3)



Fig.3

- Eshte e rëndesishme qe te behet dixhitalizimi i shesheve dhe dhënia e attributeve (emrit te sheshit) jo vetem ne shtresen perkatese "Sheshet" por edhe ne shtresen 'Akset e rrugeve" (Fig.3.1) ne menyre qe te kemi vazhdimësi te rrjetit rrugor paraqitur gjeometrikisht me vije.



Fig.3.1

- Rruget duhet te lidhen ne kryqezime, rruga kryesore me deget e tjera te behen snap me njera tjetren. Te behet kujdes gjate dixhitalizimit, dhe nese ka perfunduar dixhitalizimi te kontrollohen kryqezimet per te fiksuar rastet e tilla.



Fig.4

- Gjate dixhitalizimit te akseve te rrugeve duhet pajtur kujdes qe segmenti midis kryqezimeve te selektohet me nje klik te mouse-it jo si ne rastin e paraqitur ne figuren me poshte (Fig.5).

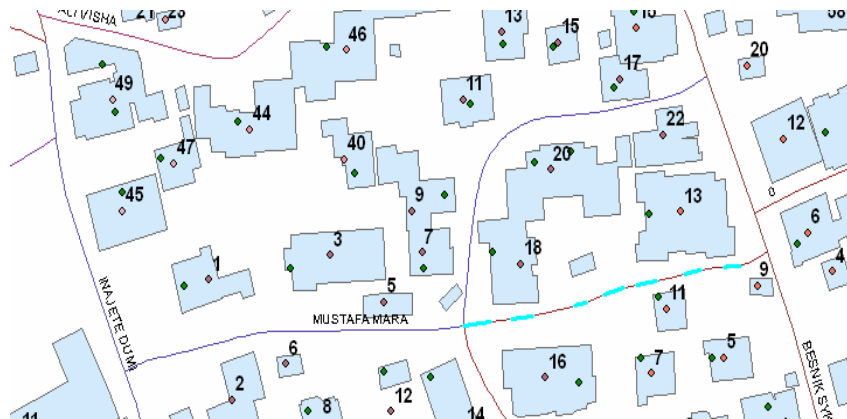

Fig.5

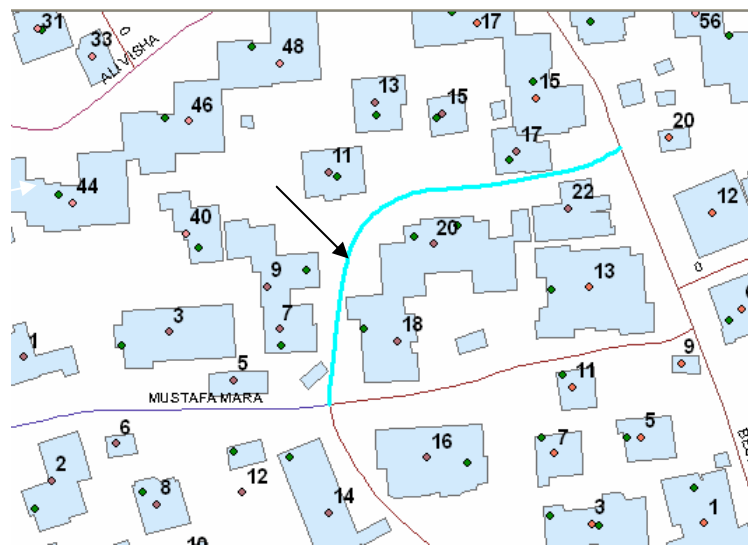

Fig.6

- Gjate dixhitalizimit te ndertesave duhet patur kujdes qe te mos kemi mbivendosje dhe segmentet qe perfaqesojne gjurmen e objektit te jene te lidhura.

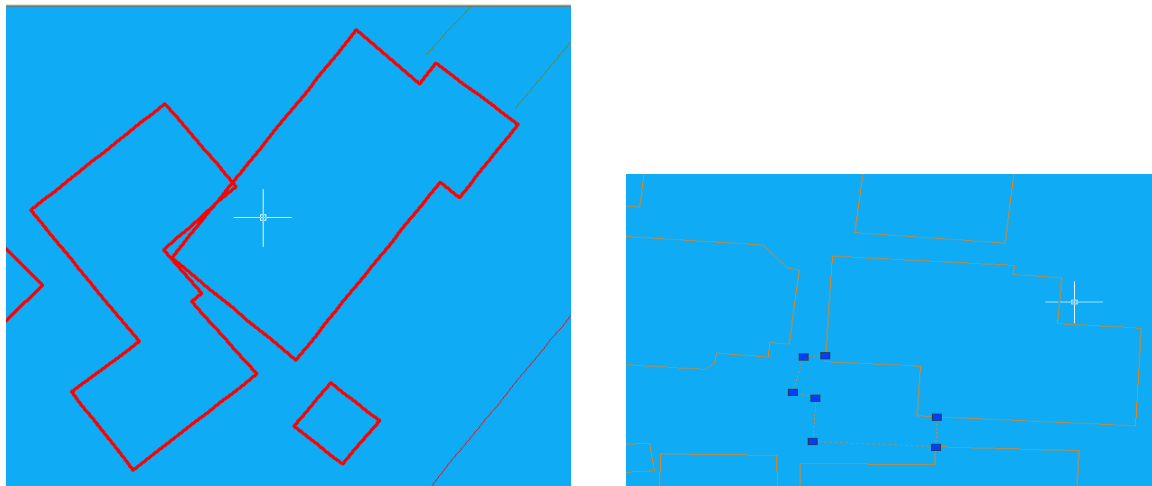

Fig.7

- **Hekurudha:** disa bashki/komuna qe u kalon hekurudha ne territorin e tyre e kane dixhitalizuar kete informacion te nevojshem. Nese hekurudha kalon ne territorin e bashkise/komunes tuaj eshte e nevojshme ta hidhni kete informacion ne harten tuaj.
- **Hidrografia:** vijat qe perfaqesojne lumenjte, perrenjte apo liqene duhet te jene vija te vazhduara edhe mos te kete nderprerje nese ka tekst ne nje shtrese tjeter ose kur nderpriten me rruget. Ne kete shtrese degezimet e lumit duhet te lidhen me snap tek vija kryesore lumit njesoj sic veprohet me rruget.

KUFIRI ADMINISTRATIV I NJQV –ve: kufiri i cdo njesie duhet te dixhitalizohet dhe duhet ushtruar kujdes i vecante sepse ka patur raste kur nderpret mes permes ndertesat ose ka lene jashte edhe ndertesa te adresuara nga vete njesia.



Fig. 8



Fig.9

SIMBOLET QE TREGOJNE FILLIMIN DHE MBARIMIN E RRUGES

Sipas manualit kerkolet qe simbolet qe perdoren te jene nje bllok (i krijuar ne AutoCAD) per fillimin dhe nje bllok per mbarimin dhe jo elemente te vecante.

Cdo rruge duhet te kete nje simbol fillimi dhe mbarimi. Ne fund te procesit numri i simboleve te fillimit te rruges duhet te jete i barabarte me numrin e simboleve te mbarimit te rruges.

Kjo shtrese e ben te me lehte procesin e numertimit dhe te kontrollit.

Ne disa raste fillimi i rruges (vendosja e shigjetes jeshile) eshte vendosur jo korrekt dhe ka ndikuar edhe ne numertimin e ndertesave. (Fig.10)

Te gjitha rruget/rrugicat pa krye(me nje dalje) e kane fillimin e tyre ne kryezimin me rrugen kryesore ku ato ka daljen.



Fig.10

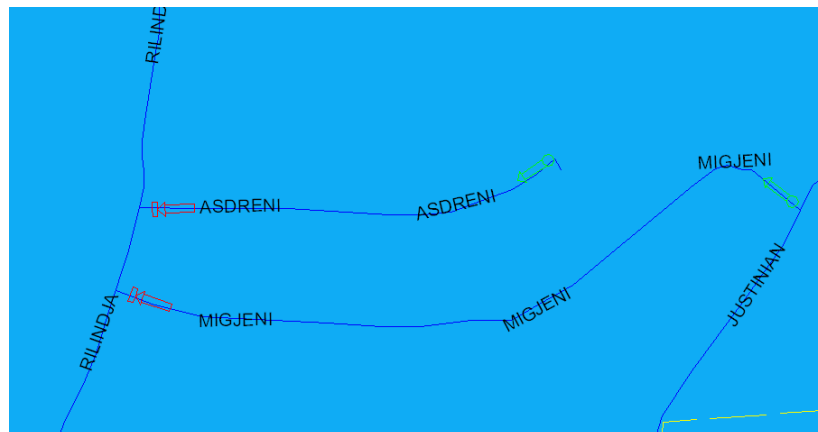
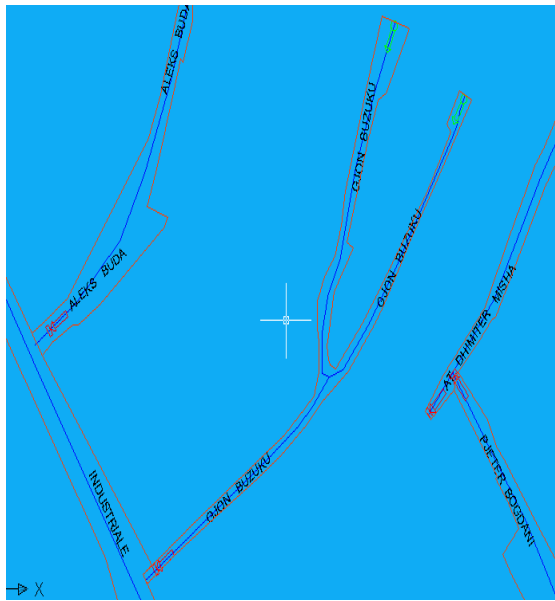

Fig.10.1

Emertimet

Eshte bere nje pune shume e mire per emertimin e shume rrugeve/rrugicave ne cdo NJQV, por gjate kontrollit eshte verejtur qe ka ende rruge/rrugica qe mund te marrin emer me vete dhe qe numertimi i ndertesave te behet i sakte (shih figurat e ilustruara me poshte).

Te gjitha llojet e PTP-ve (bulevarde, sheshe,rruget, rrugica, parqe, autostrada) duhet te marrin pervec emrit edhe nje kod. Ky kod

sherben gjithashtu edhe per rruget/rrugicat qe nuk jane emertuar ende, te cilat mund te jene ne proces emertimi . Rruget/rrugicat qe mund te identifikohen gjate fazes se numertimit duhet te marrin nje kod ne menyre qe numertimi te filloje edhe per ndertesat qe kane dalje ne keto rruge. Disa bashki kane miratuar me teper emra rrugesh sesa kishin nevojte, dhe gjate procesit te numertimit nese nevojiten emra te rinj rrugesh ,keto emra jane gati per perdorim.

- Kodet per cdo emertim te PTP-ve nese nuk i keni percaktuar ende, mund te veproni keshtu: Shkruani te gjithe emertimet ne nje tabele Exceli dhe pasi i renditni alfabetikisht vendosini nje kod duke filluar me numrin me te vogel per emrat e rruges qe fillojne me numra psh '28 Nentori' dhe me pas emrat qe fillojne me germen A, B,e me radhe deri ne Z.

Ne Fig.11 duhet te rishikohet emertimi sepse jane emertuar 7 segmente rrugesh te cilat nuk jane nje vije e vazhduar me emer te njejte. Ne kete rast ekziston mundesia e 3 emrave per keto rruge.

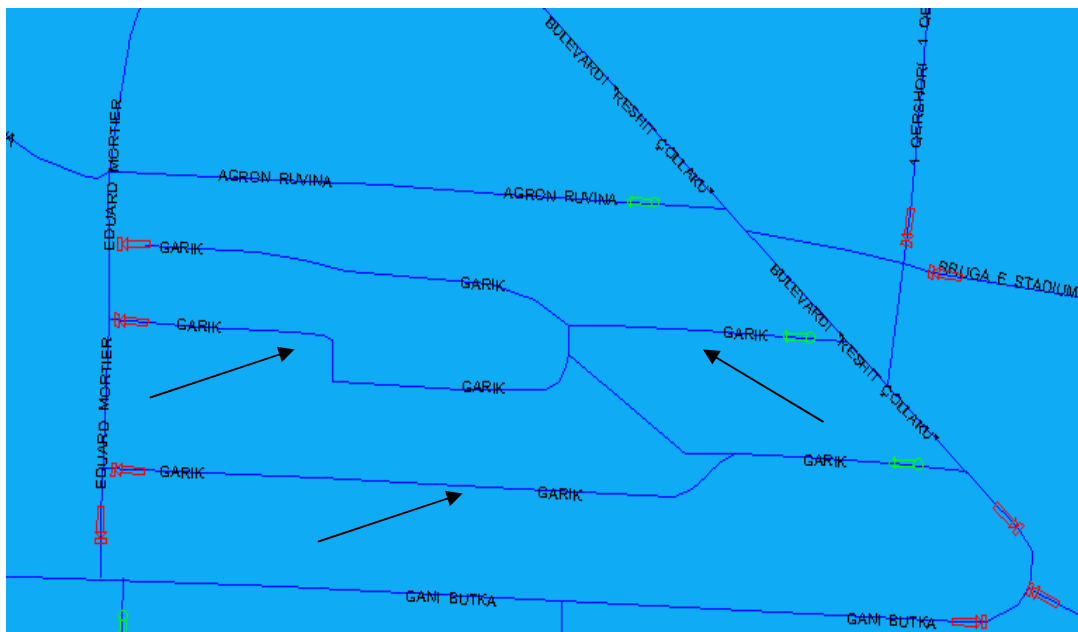

Fig.11

Ne Fig.12 pjesa e poshtme e rruges e selektuar me shigjete te verdhe te marre emer te ri me vete dhe nuk duhet mbaj emrin e rruges

kryesore sepse ka drejtim tjeter dhe permbush kriterin e 10 ndertesave.

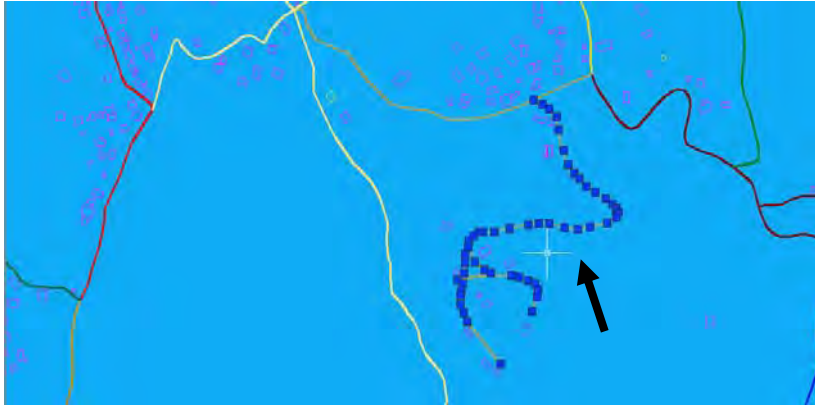

Fig.12

Ne Fig. 13 Rruga e treguar me shigjeta nuk duhet te jete e ndare ne 2 pjese te vecanta por rruge e vazhduar. Pjesa e rruges brenda rrethit ne pjesen veriore e treguar me shigjete jeshile duhet te marre emer tjeter.

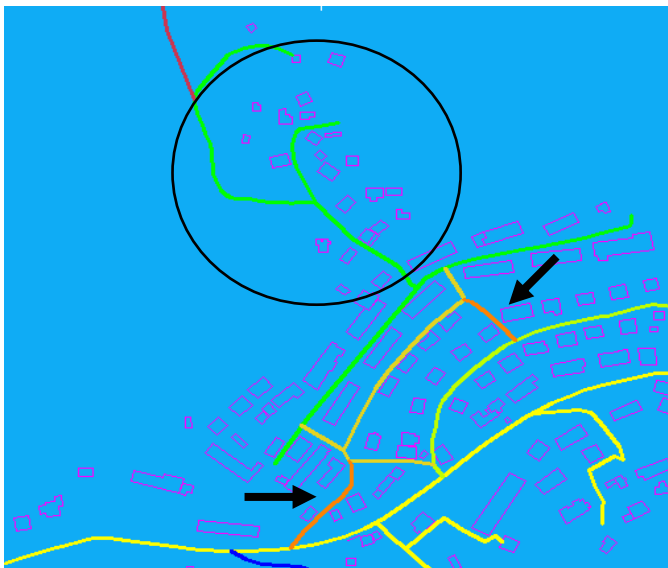

Fig. 13

Pjeset e selektuara te rrugeve shih (Fig.14-15) duhen emertuar me emer me vete.

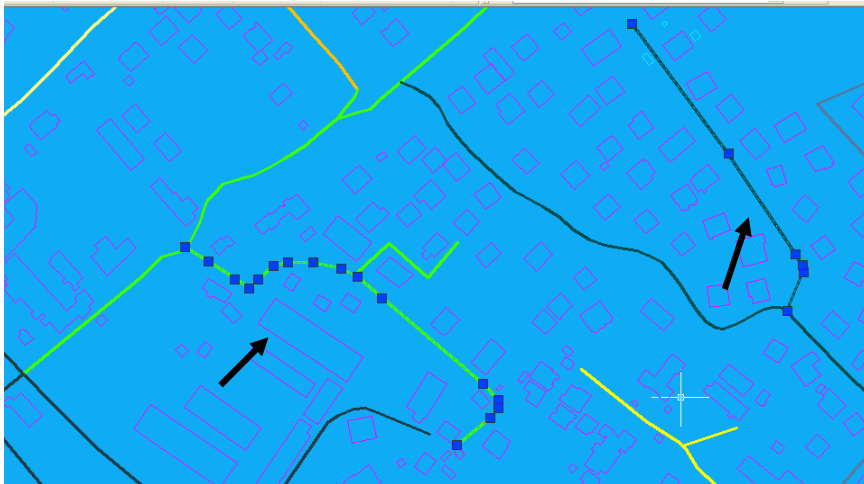

Fig.14

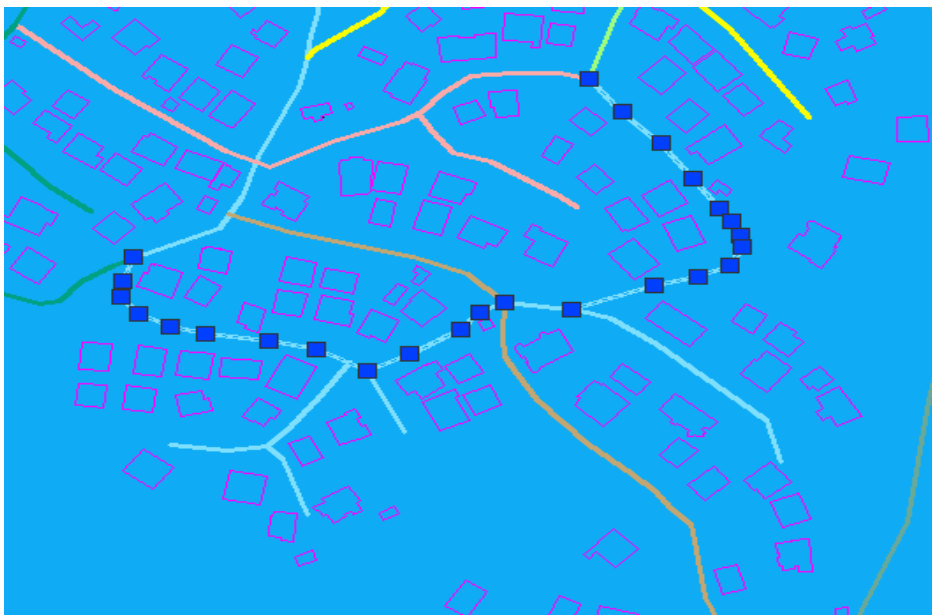

Fig 15

Ne Fig. 16 rruget e selektuara qe dalin nga RRUGA ESKAJ e permbushin kriterin per te marre emer me vete. Duhet te rishikohet dhe deri ne momentin e miratimit te emrit mund ti vini ketyre rrugicave nje kod, por ndryshoni numertimin.



Fig. 16

Rruga brenda rrethit ne Fig.17 duhet te marre emer me vete sepse ploteson kushtet dhe numertimi behet me i thjeshte edhe i sakte . Rruga e Unazes duhet te jete vetem ajo pjese qe fillon tek shigjeta e filimit dhe mbaron tek ndertesat 63 e 65.

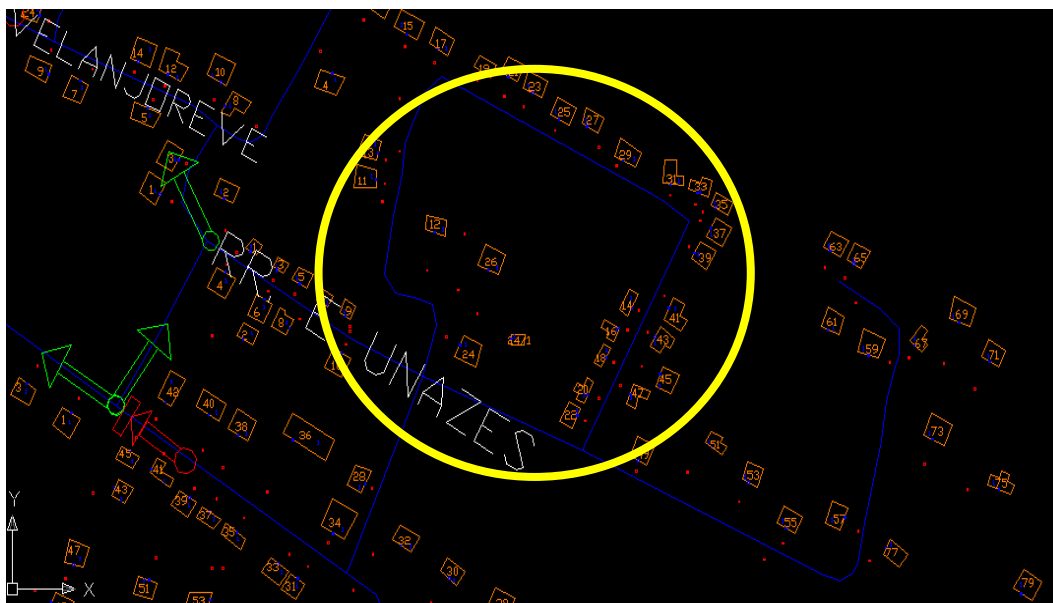

Fig.17

Ne Fig.18 eshte nje degezim ne te majte te rruges kryesore (e selektuar ne figure) me rreth 17 shtepi – dhe kjo pjese rruge duhet te

marre nje emer me vete. Duke perdorur numrat per kete rruge pa emer, behet qe ne rrugen kryesore perballe nderteses 64 te ndodhet ndertesa 123 dhe kjo siuate duhet shmangur.

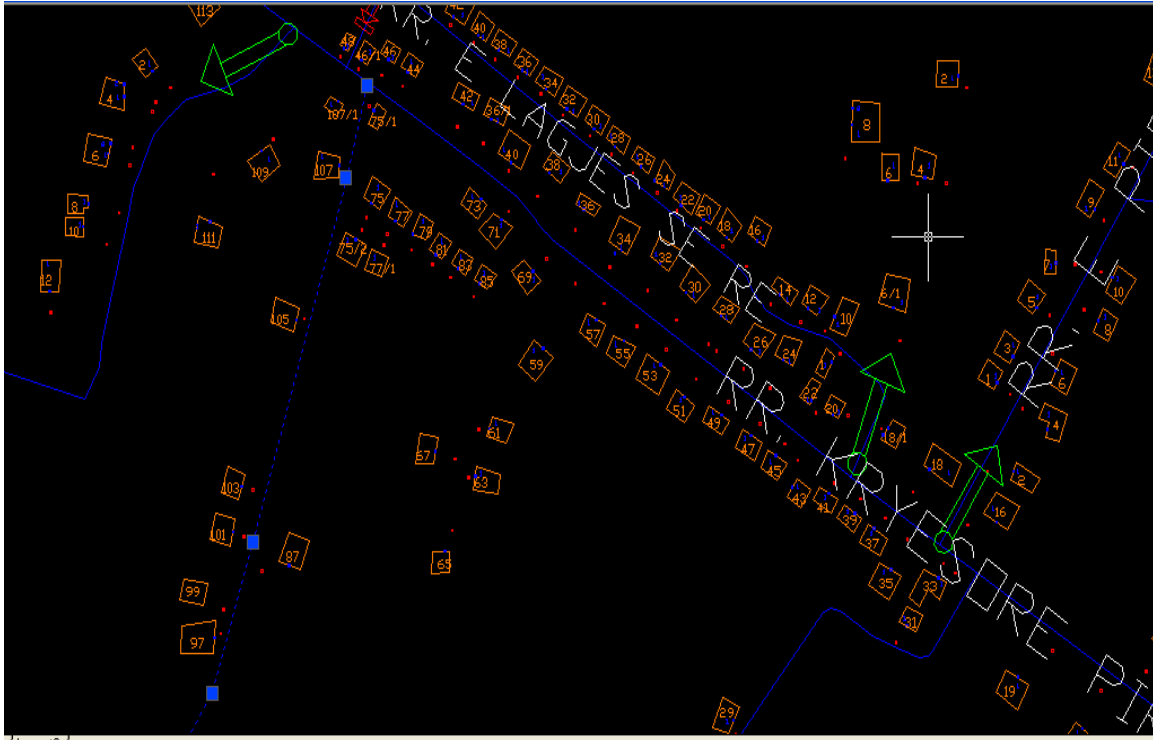

Fig. 18

Ne Fig.19 rruget/rrugicat qe kane akset me vija me ngjyre te kuqe duhet te emertohen qe te lehtesojne procesin e numertimit te ndertesave dhe shmang njekohesihet perdorimin e tepruar te fraksioneve.



Fig.19

Ne Fig.20 te emertohen rruget e e selektuararruga me ngjyre lejla dhe nje pjese ne blu e treguar me shigjete te duhet te marre emer me vete. Gjithashtu dhe zona brenda rrethit duhet te verifikohet ne ortofoto ose terren nese ka nje rrugice qe te con tek keto ndertesa.

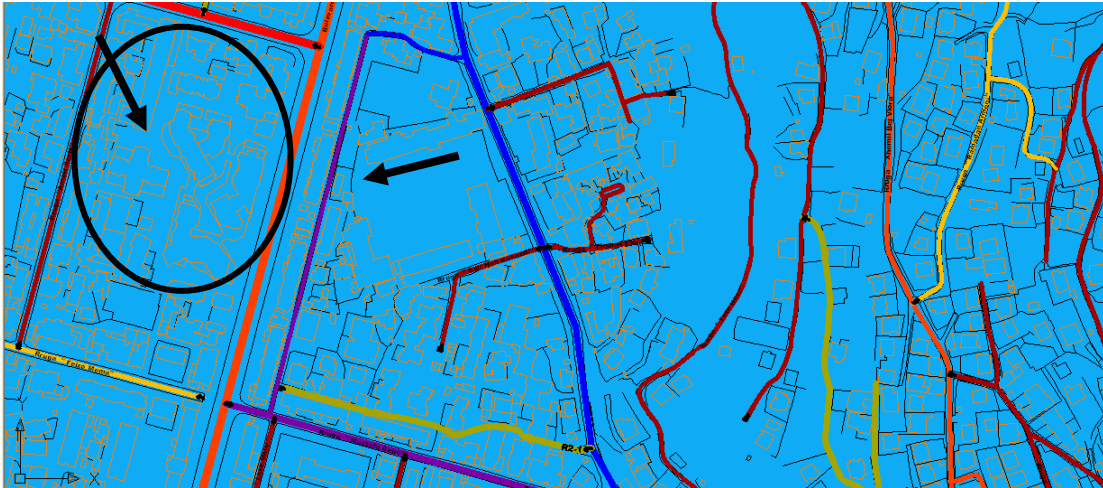

Fig.20

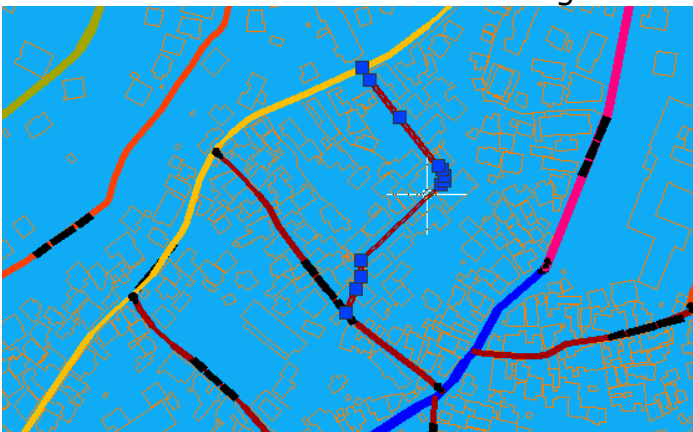

Fig. 22

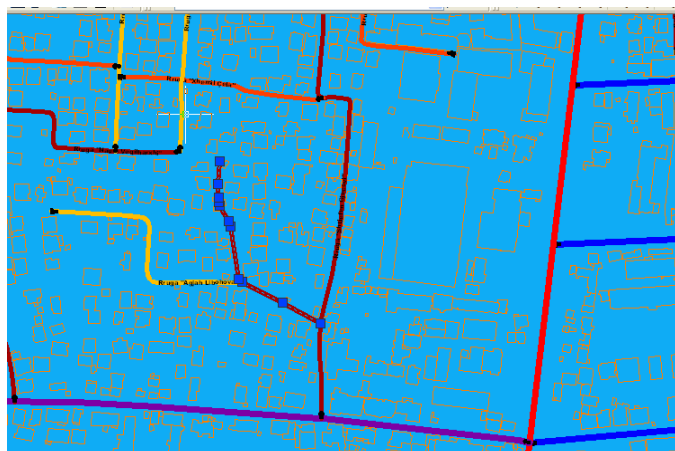

Fig. 23

E njejta situatë edhe në Fig.22 dhe 23

Në rastin e mëposhtëm Fig. 24 për emërtimin e rrugës (ngjyrë lejla) dhe dy rrugicave të paemërtuara treguar me shigjete duhet të veprohet kështu: të ketë 2 emërtime, një emër për rrugën që ka drejtimin e vijës së kuqe me drejtim J-V dhe një emër për rrugën që ka drejtimin e vijës blu P-L.

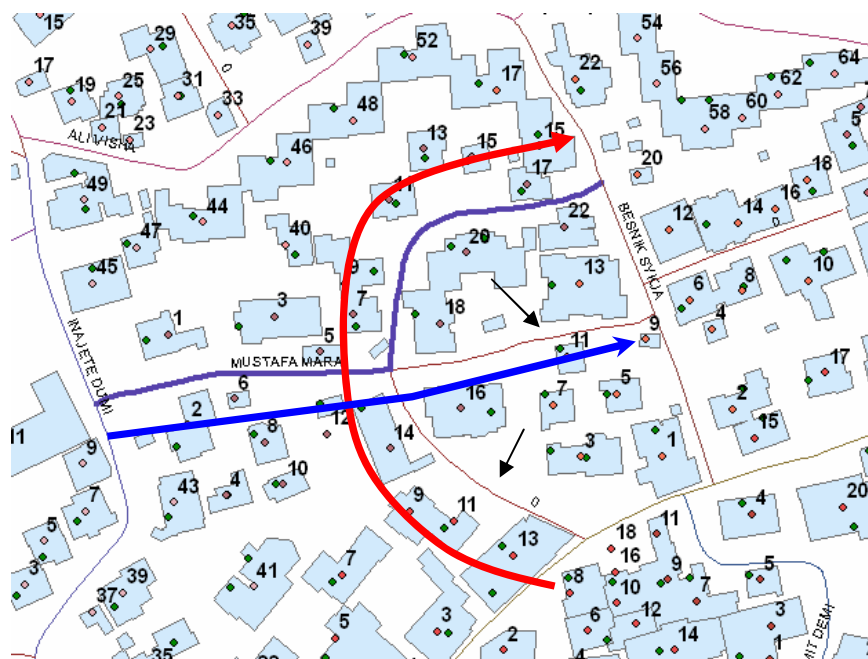

Fig. 24

Në Fig 25 të dyja rrugicat që janë brenda rrethit duhet të marrin emër me vetë sepse e kalojnë limitin e 10 ndërtesave. Nëse bëhet emërtimi i tyre, rrjedhimisht numërimi dhe orientimi bëhet shumë më i lehtë dhe evitohet rasti si më poshtë kur përballë ndërtesës nr.185 ndodhet ndërtesa nr. 50.

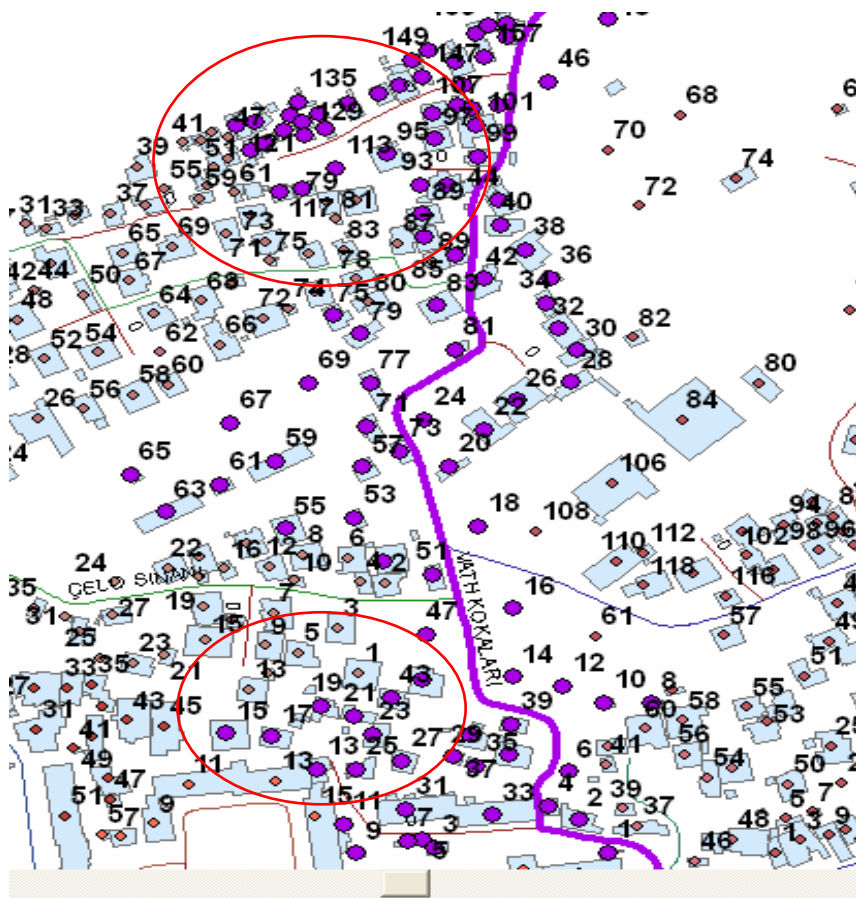
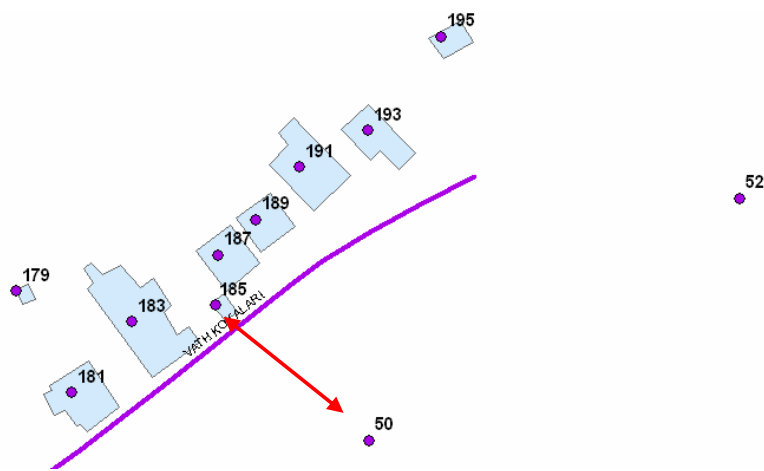

Fig.25



Ne Fig. 26 duhet te emertohet rrugica ku kane daljet ndertesat me numrat 14 deri 36 .



Fig. 26

- Nga emertimet e rrugeve p.sh 'RRUGA KRYESORE PIRRE' duhet te hiqet fjala 'kryesore' sepse nuk eshte e nevojshme.
- Menyra e te shkruarit te emrave duhet te jete e njejte per te gjitha emertimet. Emrat duhet te jene te plote, me germa kapitale pa thonjza ose shkurtime si psh. RRUGA PESHKATARI, RRUGA PANDELI BOCARI, RRUGA TEUTA.
Shmangni keto raste te te shkruarit: RR:, RR. V. SINA , rr. skender luarasi.
- NJQV-te qe kane bere emertim te tille si "Rruga e Varrezave" te riemertojne rrugen edhe te gjejne nje emer me te pershtashm, pavaresisht zonen qe identifikon. Asnje shtetas nuk duhet ta kete adresen e shtepise ne kete emer rruge dhe ta perdor kete emer sa here te shkruaje ose ta pyesin per adresen .

NUMERTIMI

Percaktimi i vendodhjes se ndërteses/hyrjes kryesore dhe i kufijve

Gjate procesit te numërtimit te ndërtesave fillimisht percaktohen vendndodhja e ndërtesave, dhe kontrollohet nese te gjitha ndërtesat qe jane ne terren jane te hedhura edhe ne harte.

Harta qe perdorni per sistemin e adresave duhet te perditesohet sepse Ortofoto dhe harta vektoriale jane produkte te vitit 2007 dhe duhet te jeni te sigurt qe te gjitha ndërtesat e reja,(edhe pse nje perqindje e vogel mund te kete pesuar ndryshime), ato qe nuk ekzistojne me ose ato qe kane pesuar ndryshime te pasqyrohen ne harte.

Rregulli i numrave cift/tek duhet te aplikohet edhe ne rastet kur vetem ne nje krah te rruges kemi ndërtesa, por gjithashtu edhe kur ndërtesat nuk ndodhen prane rruges.

Per te lehtesuar procesin e numertimit eshte e keshillueshme qe te behet jo vetem percaktimi i hyrjes kryesore por edhe i kufinjve. Ne harte vizatohet nje kufi me dore te lire rreth e qark ndërtesave qe kane dalje ne kete rruge dhe mund te marrin adresen e kesaj rruge.

Ne Fig.27 me pike jeshile tregohet hyrja kryesore dhe ne Fig.28 me vije blu eshte kufiri i grupit te ndërtesave qe kane adresen e rruges te njejte dhe ngjyra blu tregon hyrjen kryesore te tyre.

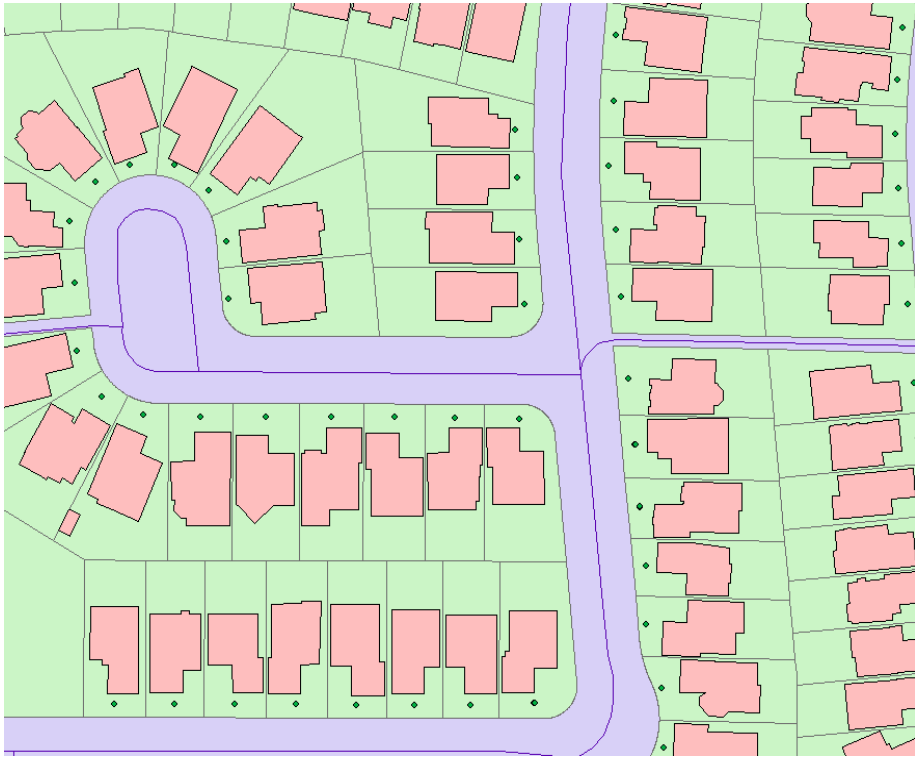

Fig.27

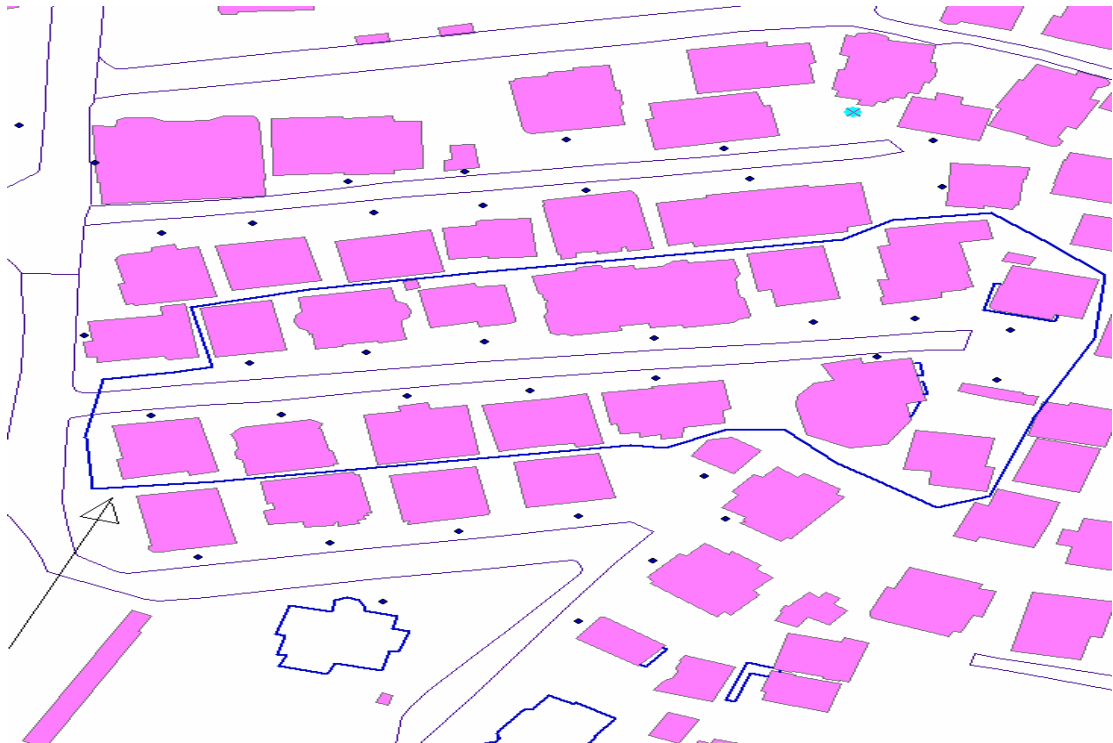

Fig.28

Numertimi i ndertesave qe e kane daljen kryesore ne sheshe

Te gjitha ndertesat qe kane daljen ose fasaden e tyre ne shesh (Fig.29) do te marrin adresen e sheshit. Ne sheshe, pasi percaktohet pika e nisjes, numrat e ndertesave do te rriten progresivisht ne kah orar. Numrat rendore fillojne e rriten nga lindja ne drejtim te jugut , perendimit dhe ne drejtim te veriut. Numrat mund te jene rendore 1,2,3,4 ose vetem cift 2,4,6, ose tek 1,3,5,etj. Eshte e rendesishme qe te ruhet e njejta llogjike per te gjitha sheshet ne njesine tuaj.

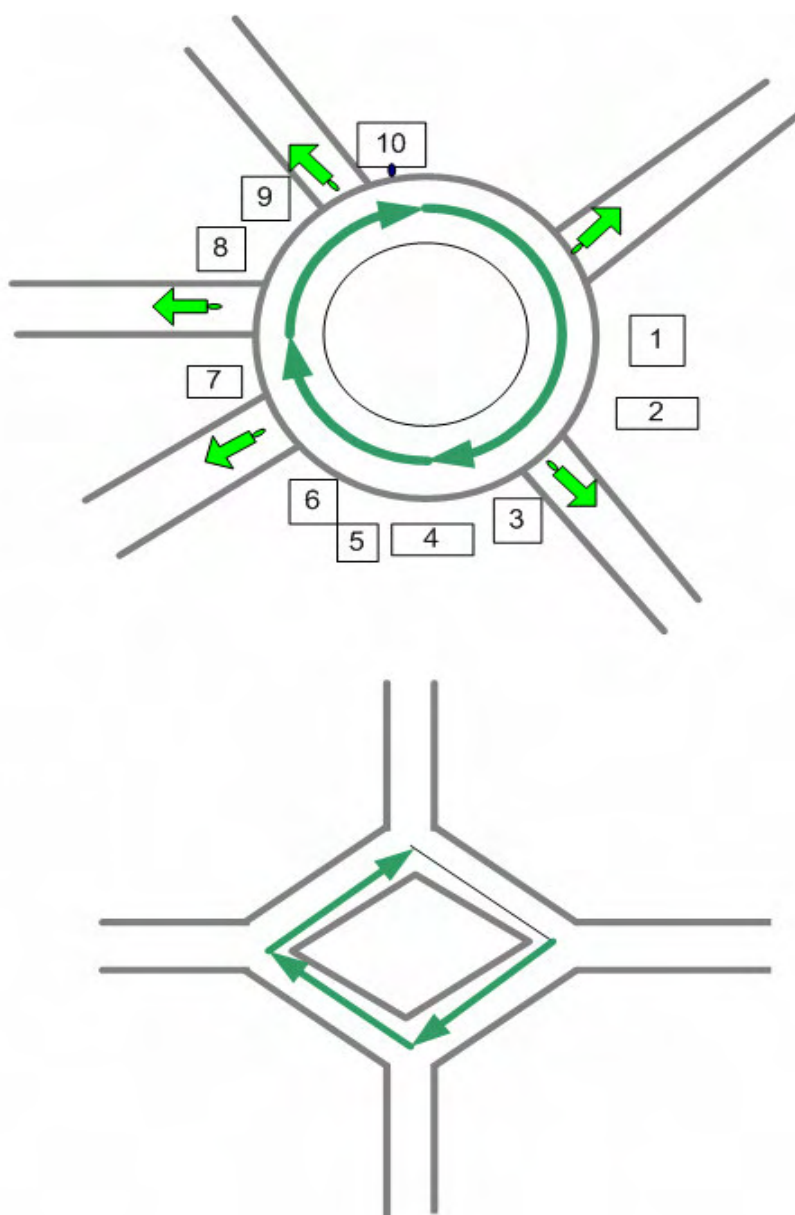

Fig.30

Duhet pasur kujdes numertimet ne rastet kur nderpritet sheshi me rrugen dhe te jete e qarte se ku mbarojne numertimet e sheshit dhe fillojne numertimet e rruges. Shmangni ndertesat me numra te njejte prane njera tjetres edhe pse njera ka adresen e rruges edhe tjetra ka te sheshit. Ne rastin e adresimit te ndertesave qe kane daljen ne rruge, ai numer te mos perdoret por te kalohet tek numri pasardhes.

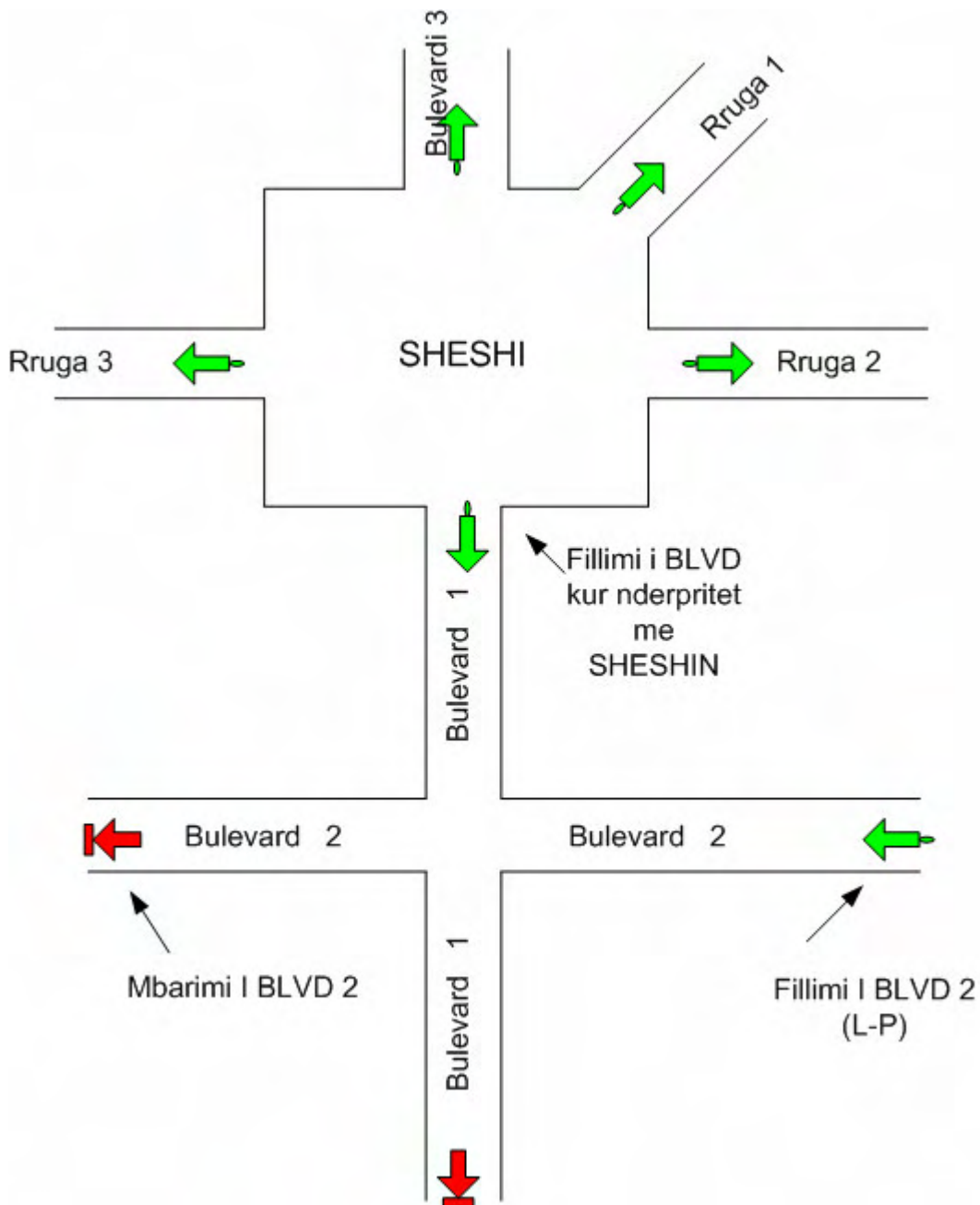

Fig.31

Ne qendren e bashkise /komunes duhet te kuni parasysh qe gjithe rruget kryesore apo bulevardet qe nderpriten me sheshin (Fig.31)e kane fillimin e tyre ne kryqezimin me sheshin. Ndersa per sheshet qe ndodhen lag qendres , pikenisja e rrugeve qe nderpriten me to mund te jete ose jo ne kryqezimet me sheshin.

Nderprerja e dy bulevardeve

Bulevardi 1 e ka pikenisjen ne qendren e qytetit , keshtu qe e ka te percaktuar pikenisjen per numertimin. Ne rastin kur nderpritet pergjate gjatesise se tij me nje bulevard tjeter (Fig.31), pikenisja e bulevardit te dyte do te jete ne krahun e Lindjes dhe numertimi i ketij bulevardi duhet te ndjeke drejtimin L - P.

Numertimi kryhet duke pasur parasysh edhe prioritetin e rrugeve. Ndertesat ne sheshe, bulevardet dhe rruget kryesore numertohen ne fillim dhe pastaj fillon numerimi i rrugeve dytesore dhe rrugicave .Kur rruga kryesore nderpritet me nje bulevard ne nje krah dhe ne nje jrah tjeter me rruge kryesore, pikenisja duhet te jete pika e kryqezimit me bulevardin.

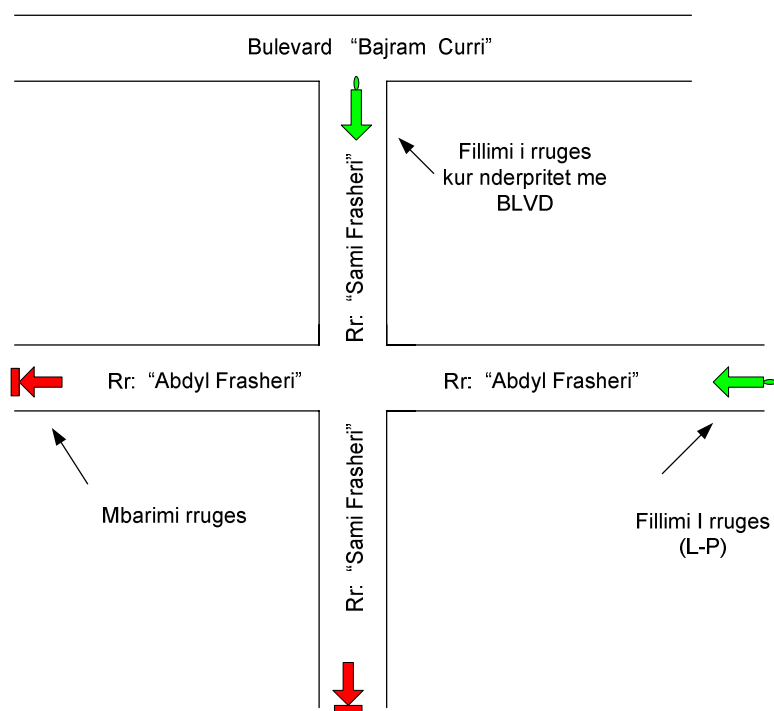

Fig.31.1

Situata te ndryshme numertimi

Me poshte jane ilustruar situata te ndryshme numertimi nga bashki dhe komuna qe kane punuar per fazen e pare dhe te dyte te adresimit te territorit te tyre.

Ne Fig .32 Ndertesa me numer 27 deri 37 jane numertuar ne menyre korrekte. Ndertesa pas nr. 37 duhet te rinumertohen. Numrat 57,55,39 te behen 39,41,43 dhe 41,43 te behen 45,47 e keshtu me rradhe sipas vijes kuqe me shigjete.

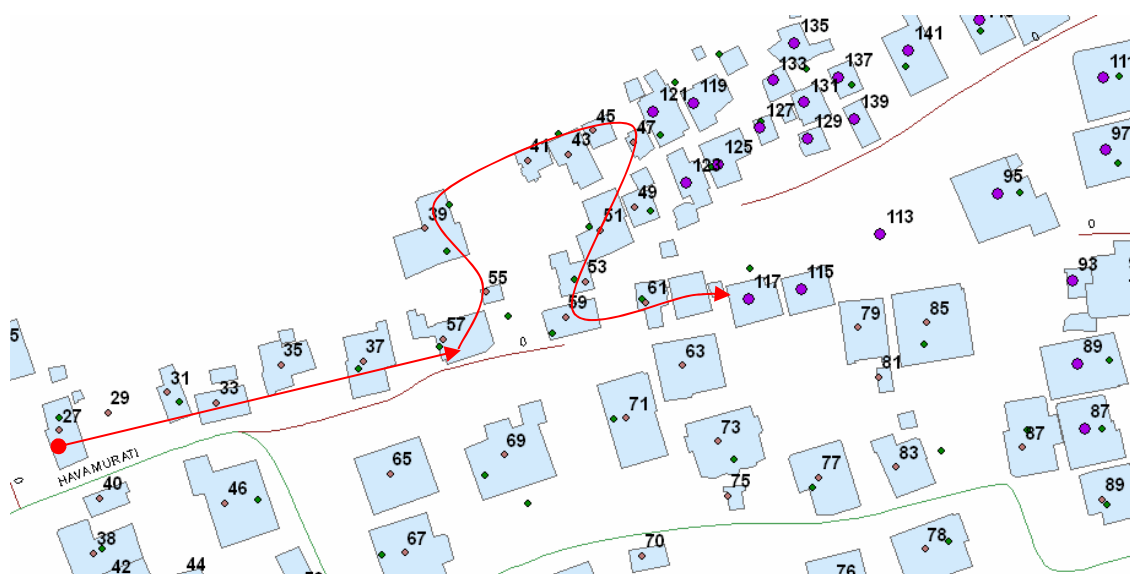

Fig.32

Ne Fig. 33 nuk mund te numertohen tere keto ndertesa ne krahun e majte nga numri 17 deri ne 95 e te marren adresen e kesaj rruge(e kuqe e treguar me shigjete). Duhet pare mundesia e emertimit te rrugicave qe te cojne tek keto ndertesa.

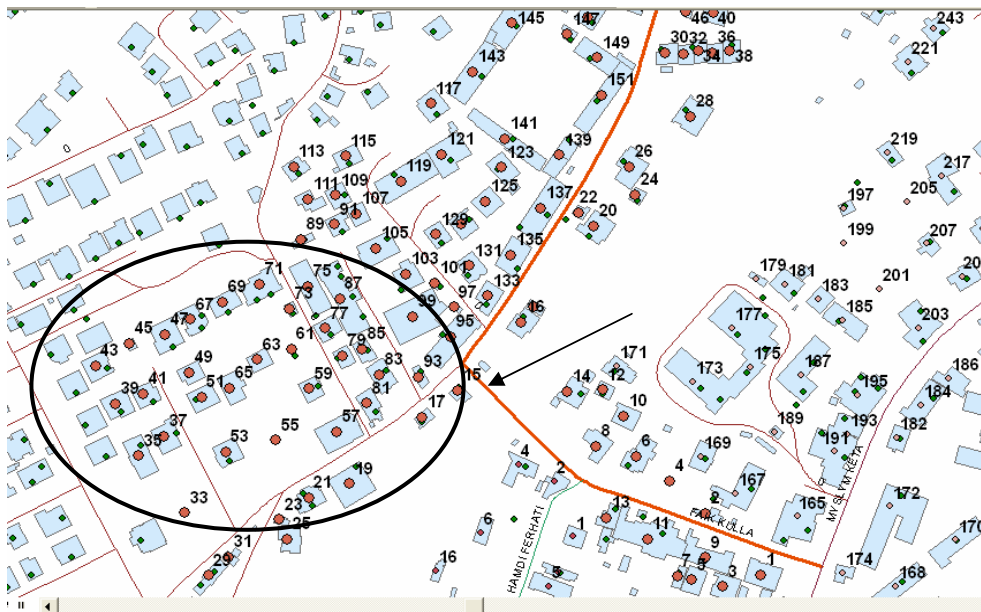

Fig.33

Ne rastin me poshte Fig.34 duhet te dixhitalizohet rruga qe te con tek keto ndertesa dhe te emertohet.



Fig.34

Ne Fig. 35 duhet te nderrohen numrat per 9,5,7 te behen 5,7,9.

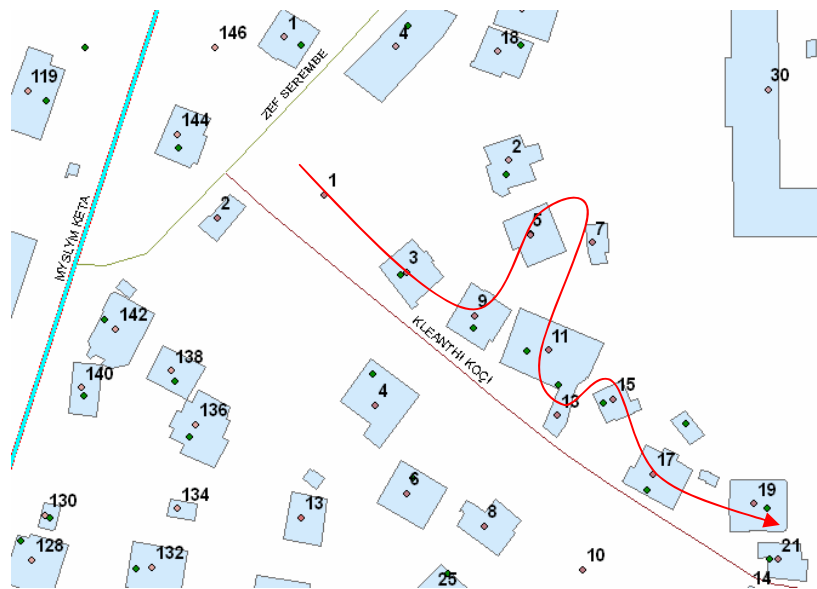

Fig.35

Ne Fig. 36 ndertesat ne krahun e majte te rruges nga 1- 31 jane ne rregull. Pas Nr. 31 numertimi duhet te ndjeke vijen e kuqe ne vend te 35,33,43,41,39,37,45,47 etj duhet te vendosen keto numra 33,35,37,39,41,43. Numrat 45,47, 49 jane ne rregull, por duhet te nderrojne vendet 51 me 55 .

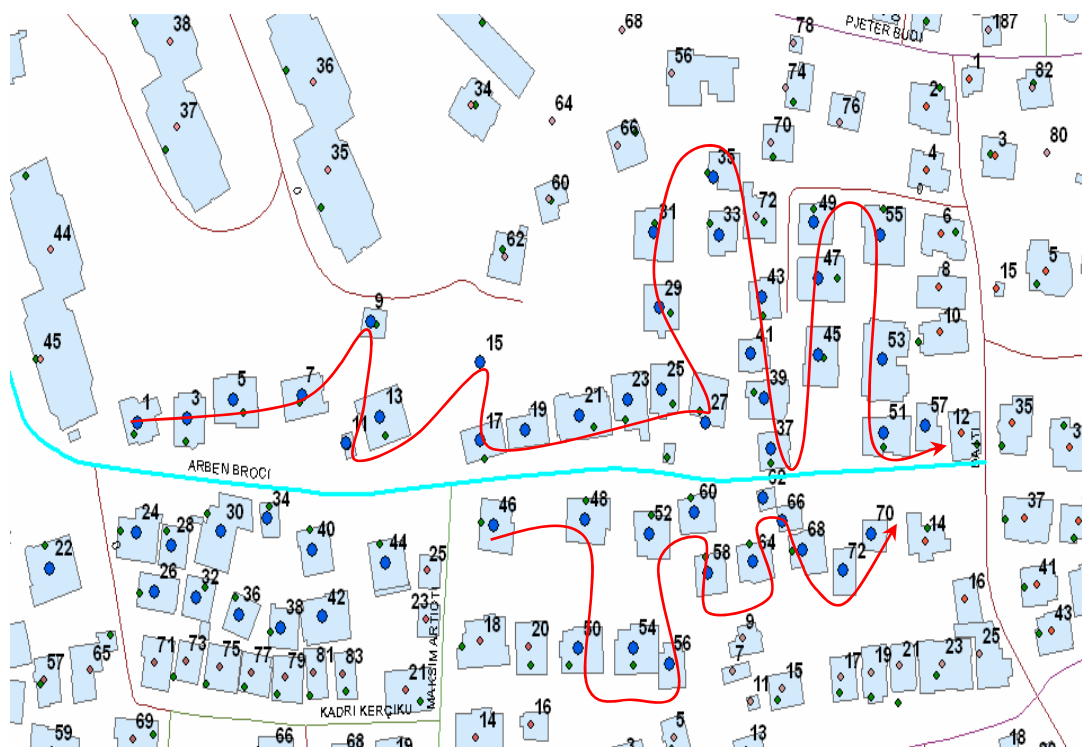

Fig.36

Ndertesat ne krahun e djathte (Fig.36)pas Nr. 50 duhet te vihen sipas vijes se kuqe ne vend te 54,56 te vihen 52,54 dhe ne vend te 52,60,58,64,62 te vihen 56,58,60,62,64 . Nr 66 dhe 68 jane ne rregull dhe me pas nderrojne vendet numrat 72 me 70.

Ne Fig. 37 krahu i majte: Ndertesa e treguar me rreth ka 4 mumra ndertesash nga 41-47 dhe ne krahun e djathte: ndertesa e treguar me rreth ka 2 numra tek 11-13 edhe 3 numra cift 18-22.

Ne te dyja rastet jane numertuar hyrjet ne ndertese. Ne kete rast duhet te rishikohet edhe njehere numertimi i tyre duke zbatuar rregullin nje objekt – nje numer ndertese – disa numra hyrjesh- disa numra apartamentesh apo zytrash.

E njejta suate edhe per ndertesat treguar me shigjete ne Fig.38-40.

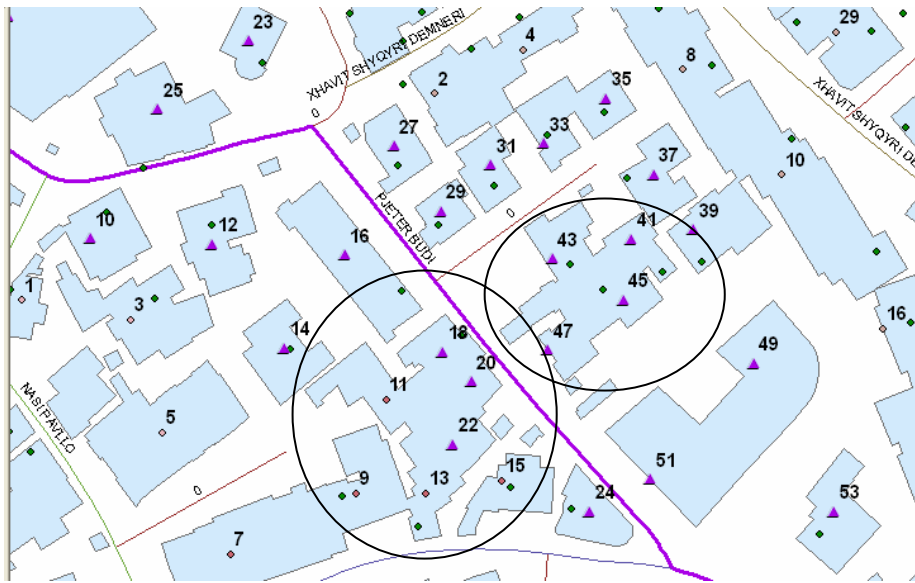

Fig.37

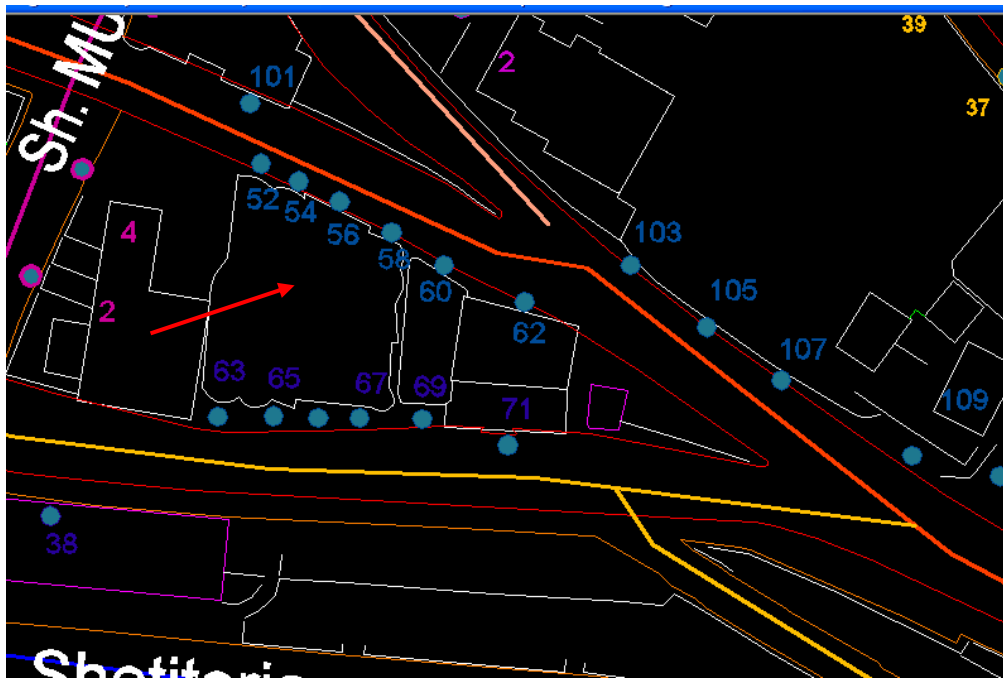

Fig.38

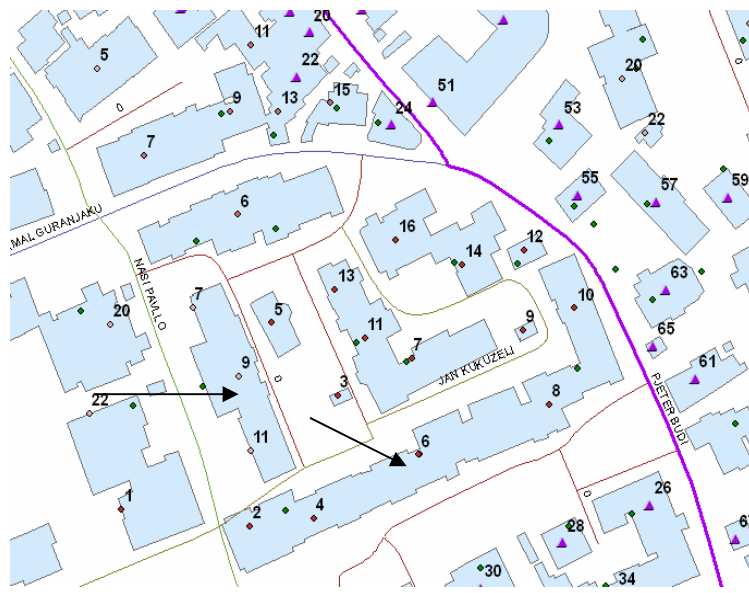

Fig.39



Fig.40

Numrat per ndertesat me poshte (Fig. 41) duhet te ndryshohen si me poshte:

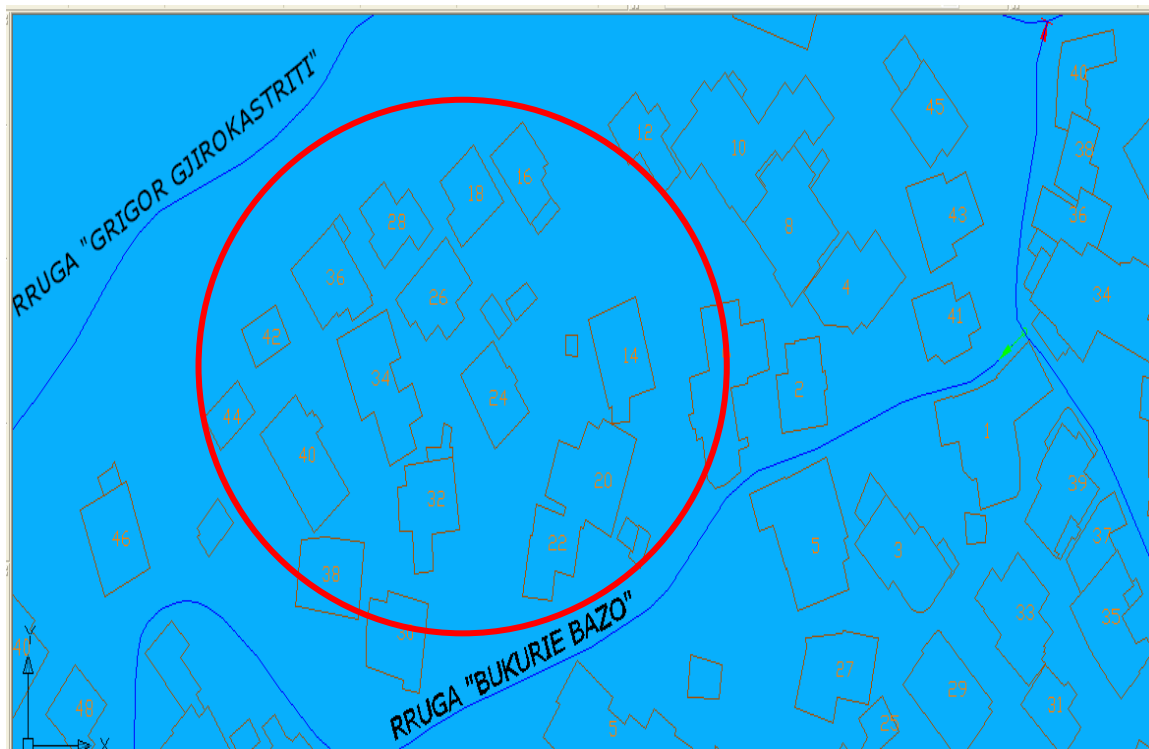

Fig. 41

Ndertesa 20 me numrin 16

22	18 (verifikoni nese jane 2 ndertesa)
24	20
16	22
18	24
26	ok
28	ok
36	30
34	32
32	34
30	36
38 - 48	ok

Ne Fig.42 duhet te behen ndryshimet si me poshte :

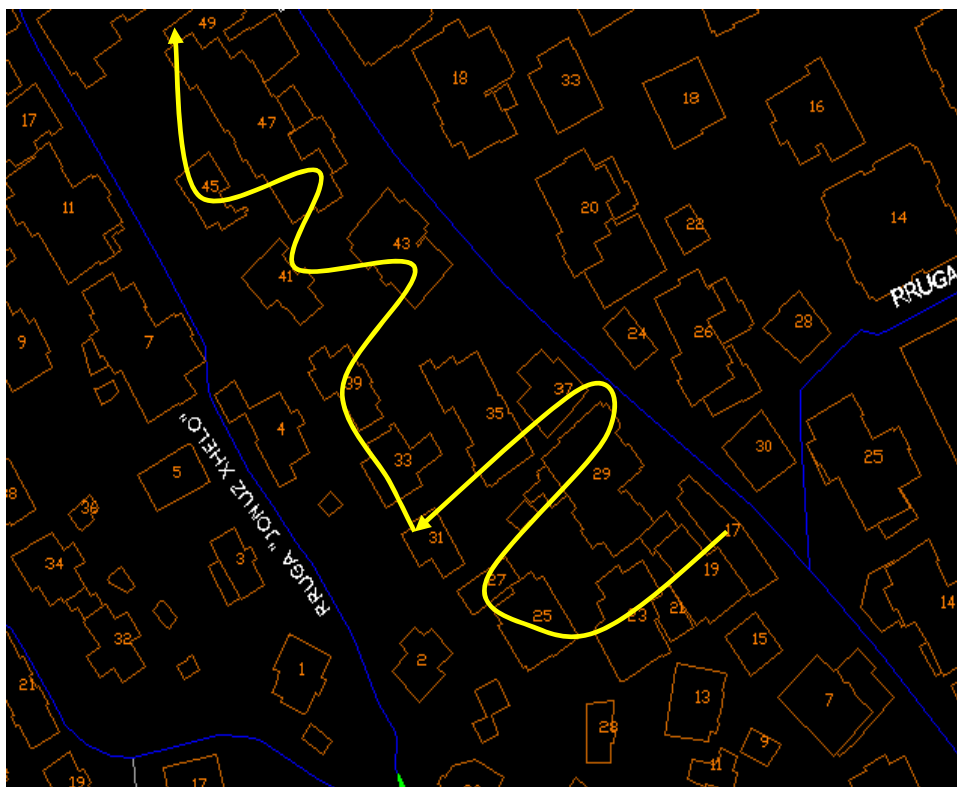

Fig. 42

NDERTESAT 37 te behet 31;
35 te behet 33;
31 te behet 35;
33 te behet 37

Ne Fig .43 kjo rruge e selektuar kalon mes permes ndertesave 10 dhe 14 . Duhet te rishikohet e verifikohet ne terren vendodhja e aksit te rruges ose gjurmjet e objekteve se kush nga keto nuk eshte e sakte, ndertesat apo rruga nuk kalon aty.

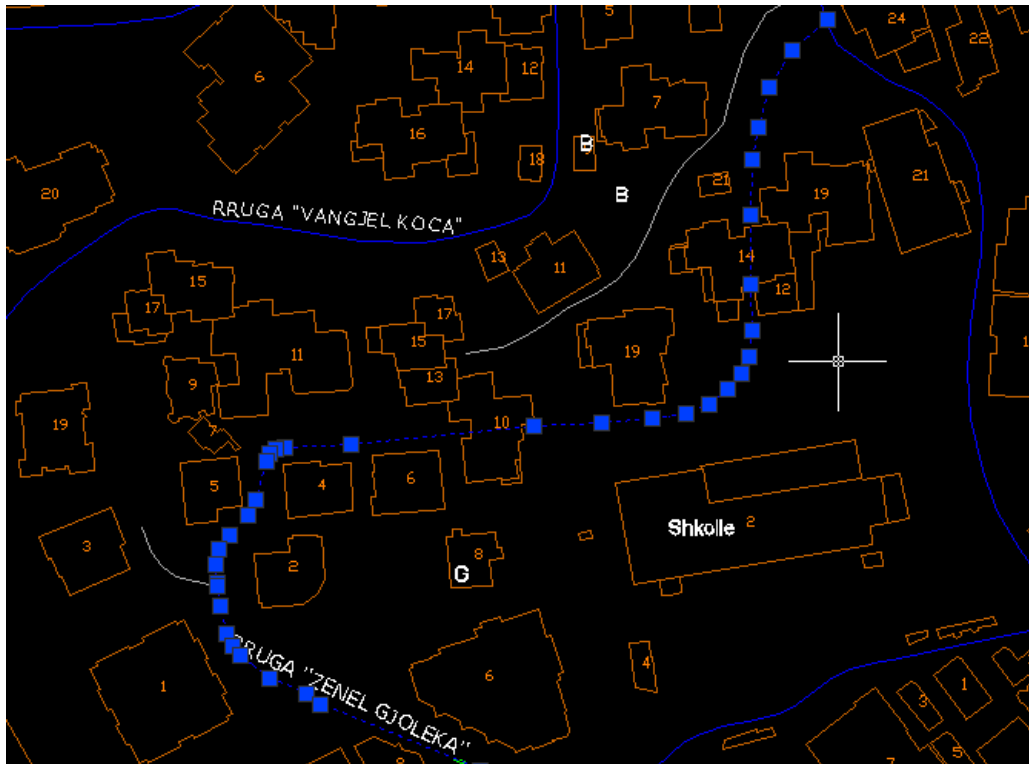

Fig .43

Numertimi per kater ndertesat qe ndodhen prane njera tjetres (Fig.44) do ti kene numrat e tyre rendore si p.sh 26,28,30,32 duke ndjekur shigjeten jeshile dhe pastaj vazhdon numertimi i ndertesave qe jane larg tyre 34, 36 etj.

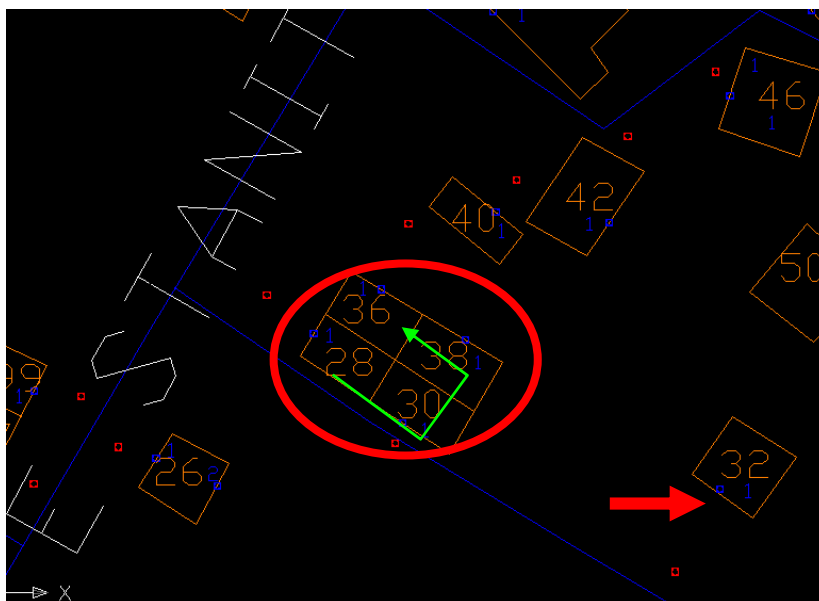

Fig .44

Ne Fig. 45 te nderrohen numrat pas 138 si me poshte:

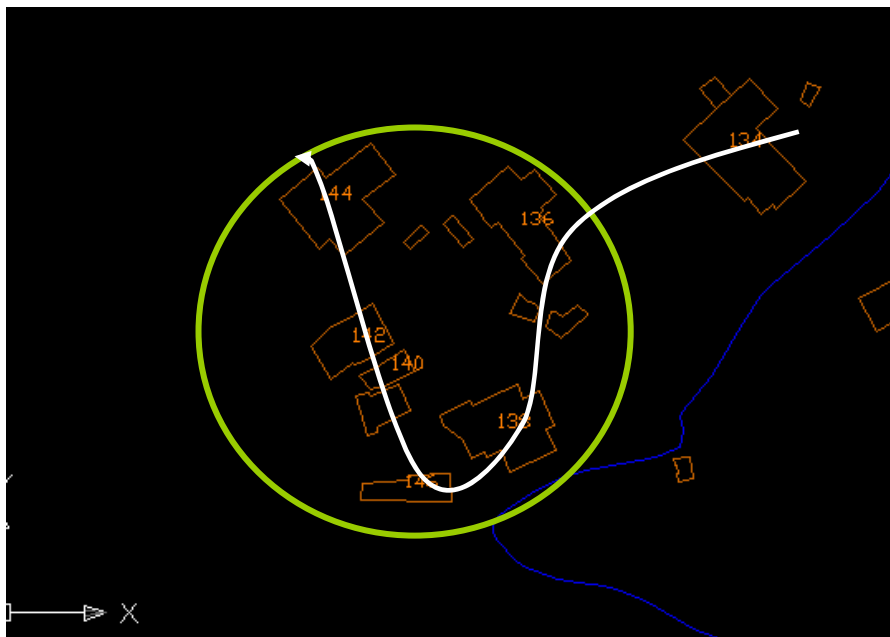

Fig.45

- 146 me 140
- 140 me 142
- 142 me 144
- 144 me 146

Ne Fig.46 numertimi eshte i rregullt, me perjashtim te numertimit te kasolles.

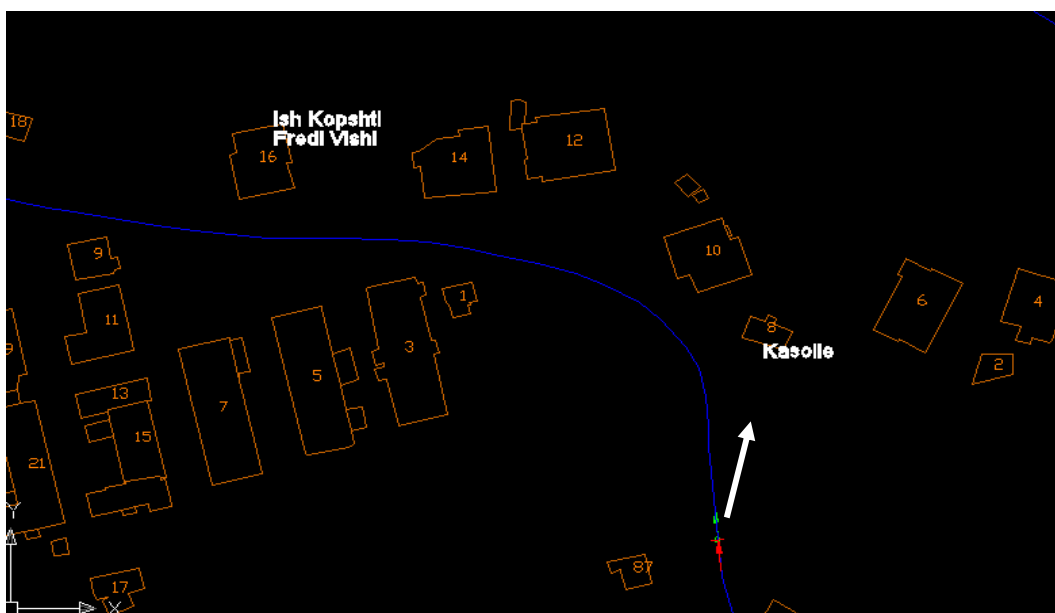

Fig.46

Ne Fig. 47 duhet rishikuar numertimi ne krah te majte te kesaj rruge. Deri tek numri 17 ndertesat jane numertuar korrekt dhe pas nr.17 duhet te vije nr. 19 (ne vend te 21). Gjate numertimit mundohuni te ndiqni vijen jeshile per raste te ngjashme si keto.

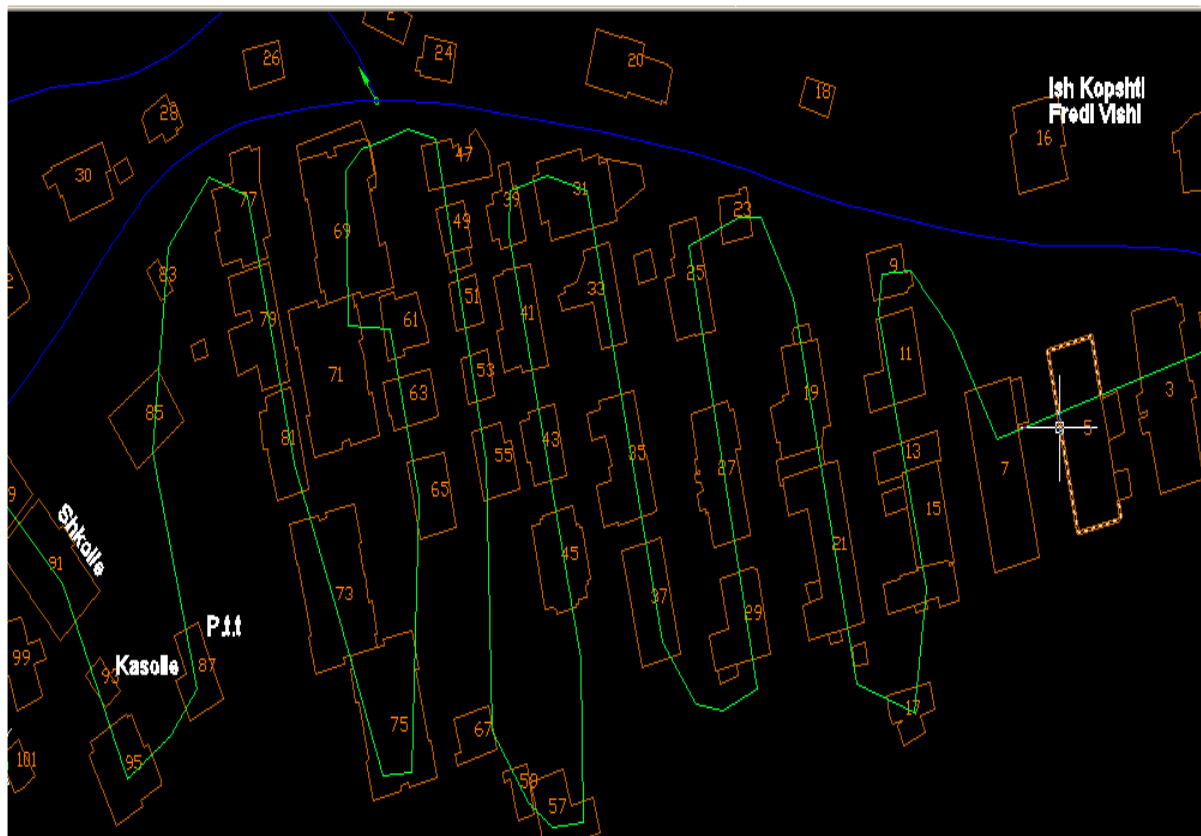

Fig. 47

Ne Fig.48 ndertesa 54 duhet te kete prane nje ndertese me nr 56 . Nderroni numrin e ndertesës 104 qe ndodhet midis 54 dhe 62. Numri 104 nuk duhet te jete ne kete grup ndertesash por duhet te jete me larg pergjate kesaj rruges . Numertimi i ndertesave te ndertuara ne kete menyre eshte disi i komplikuar por fillimisht duhet te numertohen ndertesat prane rruges dhe prane njera tjetres dhe pastaj te vazhdoje numertimi rendor per ndertesat qe jane me mbrapa.

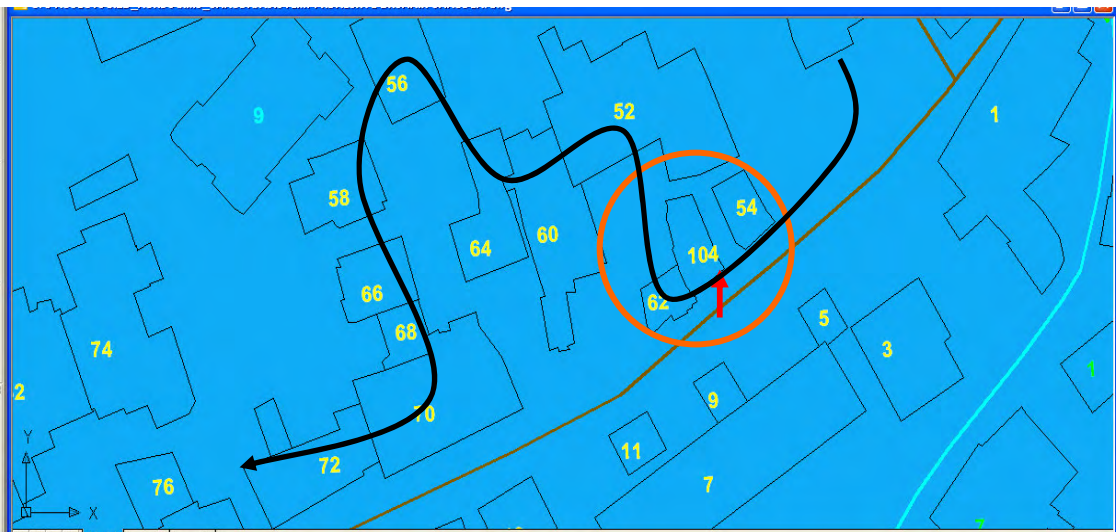

Fig.48

Ne te dyja Fig 49-50 eshte bere rinumertimi i ndertesave me ngjyre rroze (magenta)



Fig.49

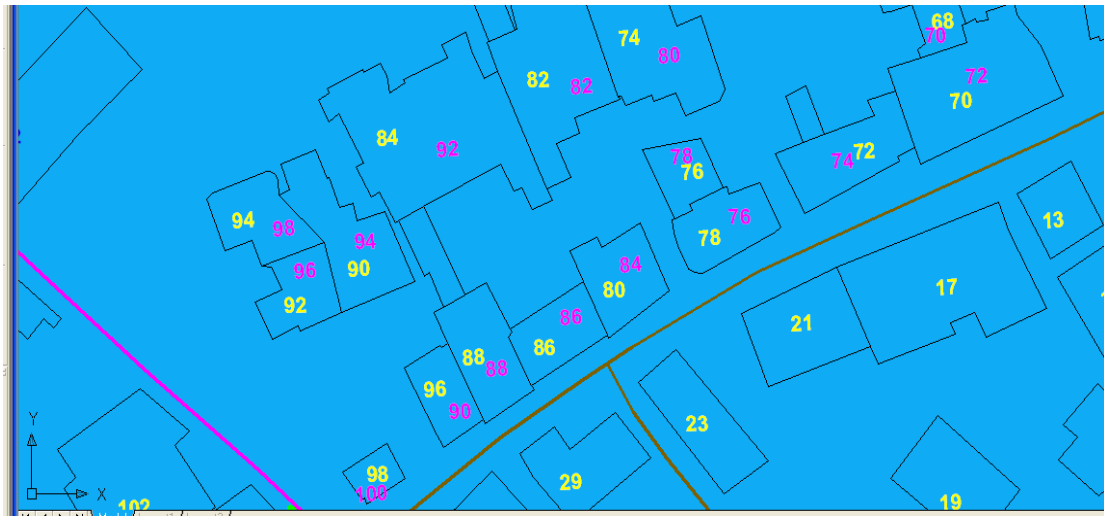

Fig.50

Ne Fig .51 duhet ti nderrohen vendet numrave 27 dhe 29 .

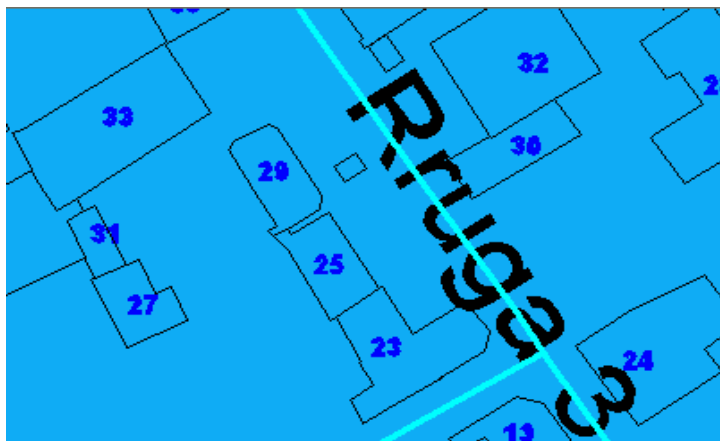

Fig. 51

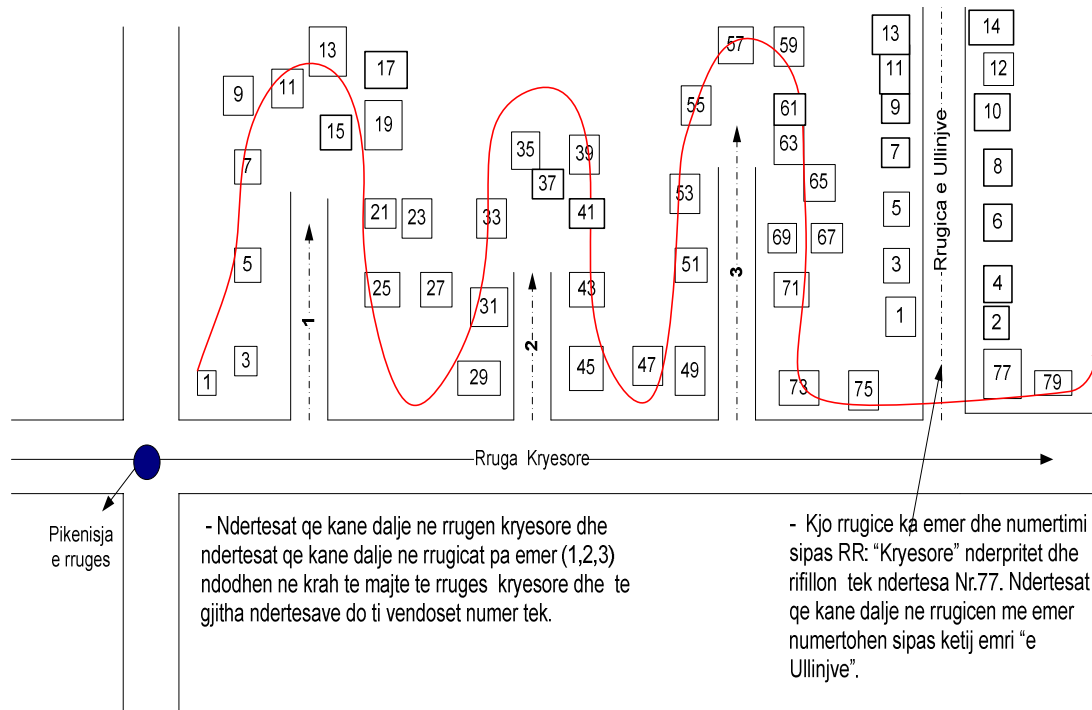

Fig.52

Sic tregohet edhe ne ilustrimin e mesiperme Fig.52 fillohet me numertimet e ndertesave qe i perkasin rruges kryesore dhe shkon sipas vijes (si vale) mbledh e numerton gjithe ndertesat neper rrugicat e pa-emertuara dhe vazhdon ne menyre progresive e pa nderprerje numertimin me ndertesat ne rrugen kryesore.

Numertimi ne rastin e rruges ne fome harku

Emri i rruges eshte i njejte dhe ky lloj numertimi mund te aplikohet per rastin e dhene ne (Fig.17).



Fig.53

Kryqezime

Ne nje kryqezim mund te kemi raste te takimit te 4 rrugeve me emra te ndryshem , te 2 apo 3 rrugeve me emra te ndryshem . Ne Fig.54 me poshte eshte ilustruar rasti i nderprerje se 3 rrugeve me emra te ndryshem. Numertimi do te jete sekuencial e progresiv dhe ne varesi te pikesisjes se rruges. Numertimi I ndertesave ne te njetin emer rruge vazhdon pa nderprerje edhe pas kryqezimit.

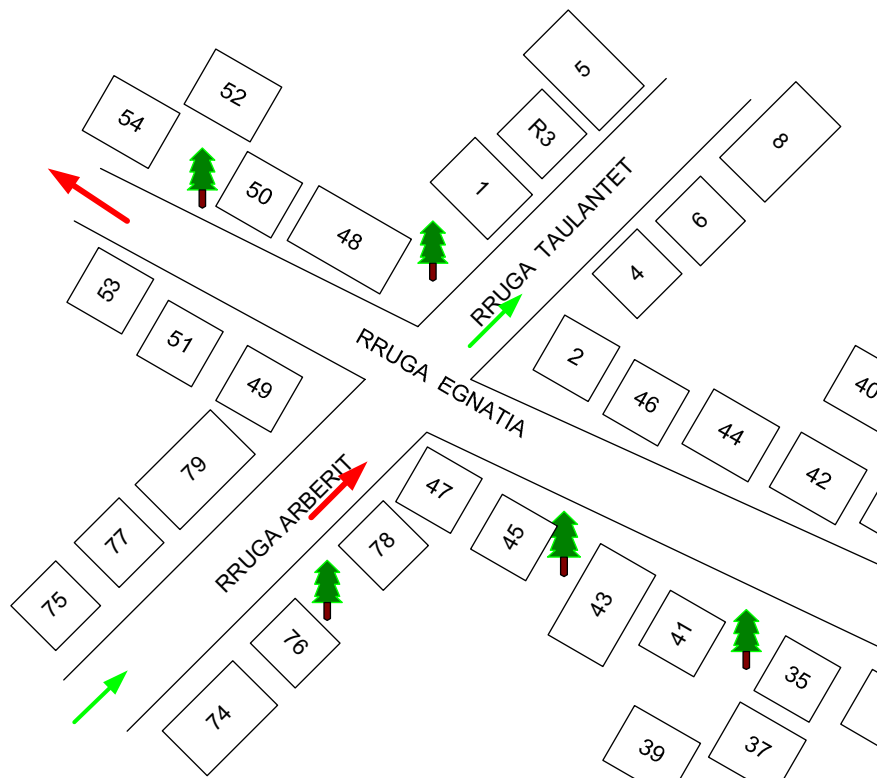

Fig.54

Ndertese me hyrje kryesore ne rruge te ndryshme

Kur ndertesat kane hyrje ne rruge te ndryshme duhet te behet percaktimi i hyrjes kryesore ne rrugen qe do te marre dhe adresen. Duhet marre ne konsiderate aksesin ne ndertese, fasada e nderteses, ndarja e apartamenteve eshte e qarte, hyrja me e perdorshme per banoret, per posten, per sherbimet e ndryshme, gjatesia e godines ne te dyja krahet, kufizimet e trafikut ne te dyja rruget) dhe numertohet ne baze te numrit te nderteses paraardhese.

Nese zyra urbanistike mendon qe kjo ndertese ka 2 hyrje kryesore, zakonisht ndertesat ne forme L-je ne qoshe te kryqezimeve dhe te dyja jane njesoj shume te perdorura nga banoret, atehere kjo ndertese duhet te marre 2 numra dhe ti percaktohet nje numer rendor perkates sipas rrugeve ku kane daljen kryesore. psh njera ndertese merr numrin cift 2 dhe tjetra numer tek 63 (Fig.55).

Kujdes me per percaktimin e hyrjeve qe i takojne seciles pjese te ndertesës.



Fig.55

Ne gjate numertimit (rast i rralle) te dyja pjeseve mund ti takoje numri 6 edhe pse jane ne rruge te ndryshme, numrat e ndertesave nuk duhet te perseriten. Per njerin rast mund te merret 6, po per pjesen tjeter do te merret numri parardhes qe te shmangim dublikimin. Numertimi i hyrjeve do te behet si per ndertesat e tjera 1,2,3 e me radhe.

Numrat rezerve

Me ndryshimet e medha ne zhvillimin urban, numrat cift mundesisht ti korrespondojne numrave tek ne krahun tjeter te rruges. Pra duhet te perpiqemi gjate numertimit ne krahun perballe ndertesës me numer 100 te jete ndertesë 99 ose 101 edhe pse leme disa numra rezerve ne nje krah te rruges. Jane hasur shume raste kur jo te dyja krahët e rruges kane te njejten dendesi ndertesash.

Lenia e numrave rezerve per zonat urbane/rurale ne zhvillim e siper e e ben numertimin e llogjikshem dhe mundeson aplikimin e parimit te numrave koosponduse cift /tek gje qe lehteson gjetjen e tyre nje nje kohe shume te shkurter duke pasur parasysh ketu edhe sherbimin per ndihmen e shpejte.

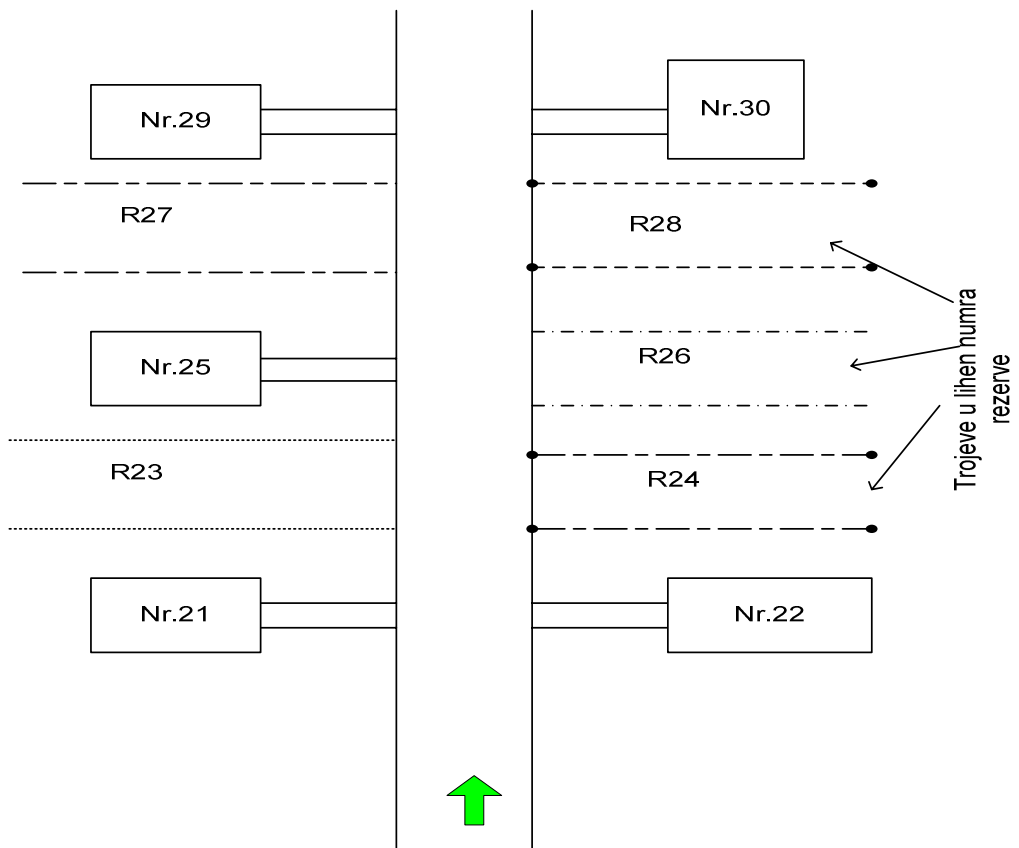

Fig.56

Murri rrethues

Çdo ndërtesë, që ka hyrje kryesore dhe ndodhet në një oborr/kopesht /murr rrethues të përbashkët duhet të ketë një numër të vetëm (individual) rendor.

Ndërtesa që do të ndodhet jashtë murit rrethues (Fig.) do të marrë numrin pasardhës 53. Kjo vlen edhe për zonat rurale për shtëpi të ulëta kur ato ndodhen brenda një oborri të përbashkët, apo për një ndërtesa spitalësh, kompleks vilash brenda një murri rrethues, etj.

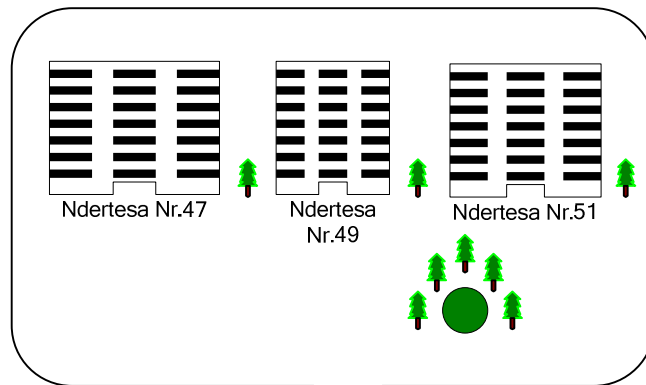

Fig. 57

Edhe ne fazen e vendosjes se tabelave, cdo ndertese e tille do te kete tabelen me numrin perkates brenda murrin rrethues dhe gjithashtu nje table kolektive vendosur ne murrin rrethues si psh. 47-51 qe tregon qe ndertesat brenda ketyre numrave ndodhet ketu.

Numertimi i hyrjeve

Shtresa 'Hyrja/Dalja Kryesore' : Ky informacion do te paraqitet vetem me nje pike(simbol) dhe cdo gjurme objekti ka vetem nje te tille nga e cila do te percaktohet edhe adresa e objektit pra nese i takon nje rruge apo nje tjetre. Kjo shtrese do te mbahet gjithmone e aktivizuar 'ON' gjate numertimit te objekteve.

Shtresa 'Gjithe hyrjet/daljet ne ndertese': Kjo shtrese do te permbaje gjithe hyrjet apo daljet (shkallet) paraqitur me nje simbol te njejte per te gjitha. P.sh. nje gjurme objekti mund te kete 1 ose shume hyrje 1, 2, 3, 4, 5 - 12 etj.

Te gjitha keto hyrje ne objekt do te paraqiten me nje simbol te njejte dhe vetem ne shtresen perkatese. Nje pallat per shembull ka 4 hyrje per banoret dhe 12 njesi tregtare dhe ne total duhet te kete 16 pika per kete gjurme objekti.

Per percaktimin e vendodhjes se hyrjeve mund te jete e nevojshme verifikimi ne terren por meqenese urbanistet e njohin shume mire zonen e tyre nje pjese e madhe e punes mund te behet fillimisht ne zyre dhe gjate punes mund te identifikohen zonat qe kerkohet informacion shtese. Eshte e nevojshme pergatitja e materialeve dhe

hartave per grupet e punes qe do bejne verifikimin e ketyre zonave ne terren .

Cdo ndertese(rezidenciale apo biznesi) do te kete nje numer unik (numer rendor i jashtem) dhe nese ka hyrje(shkalle) dhe apartamente/zyra do te kete numra vartes (numra rendor te brendshem). Edhe ne ratet kur nje ndertese ka disa dalje do te zgjidhet cila nga daljet eshte kryesore dhe ne baze te percaktimit te daljes kryesore do te behet adresimi i jashtem i nderteses.

Në qoftë se një ndërtesë ka dy ose më shumë hyrje, hyrje e parë quhet ajo që ndodhet në krah të majtë nëse qëndrojmë me fytyrë nga ndërtesa në drejtim të hyrjes/hyrjeve në kete ndërtesë.

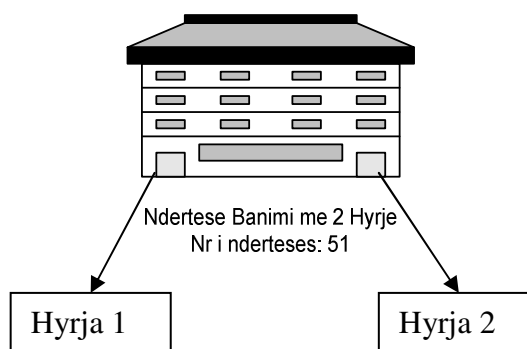

Fig. 58

Nese nje ndertese ndahet ne mes nga pronari (per arsye biznesi) dhe secila prej ketyre hyrjeve ka porten e saj ose murr rrethues midis tyre do te konsiderohet si dy ndertesa dhe do te marre 2(dy) numra individuale. Secila porte do te kete numrin e saj te jashtem dhe kjo duhet te pasqyrohet edhe ne harte. Pra ne harte nuk do te kemi vetem nje gjurme te objektit por do te kemi dy.

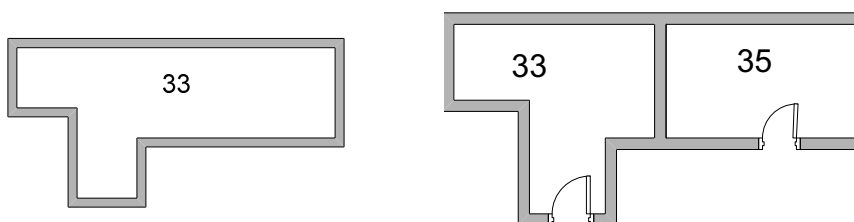

Fig 59

Ne rastet kur jo te gjitha hyrjet jane ne nje krah te nderteses, por jane ne krahe te ndryshem, fillimisht numertohen ne menyre sekuenciale hyrjet qe jane perballe rruges dhe pastaj ato mbrapa nderteses (Fig.60).

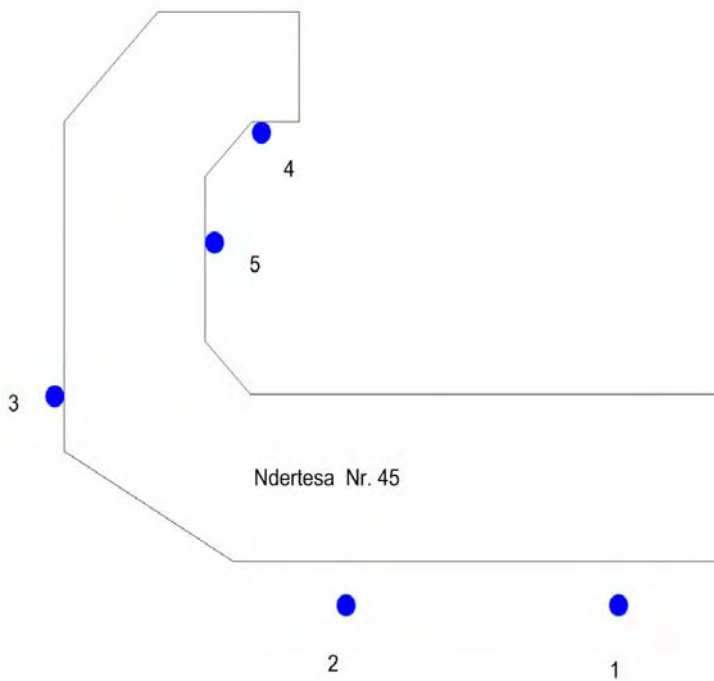
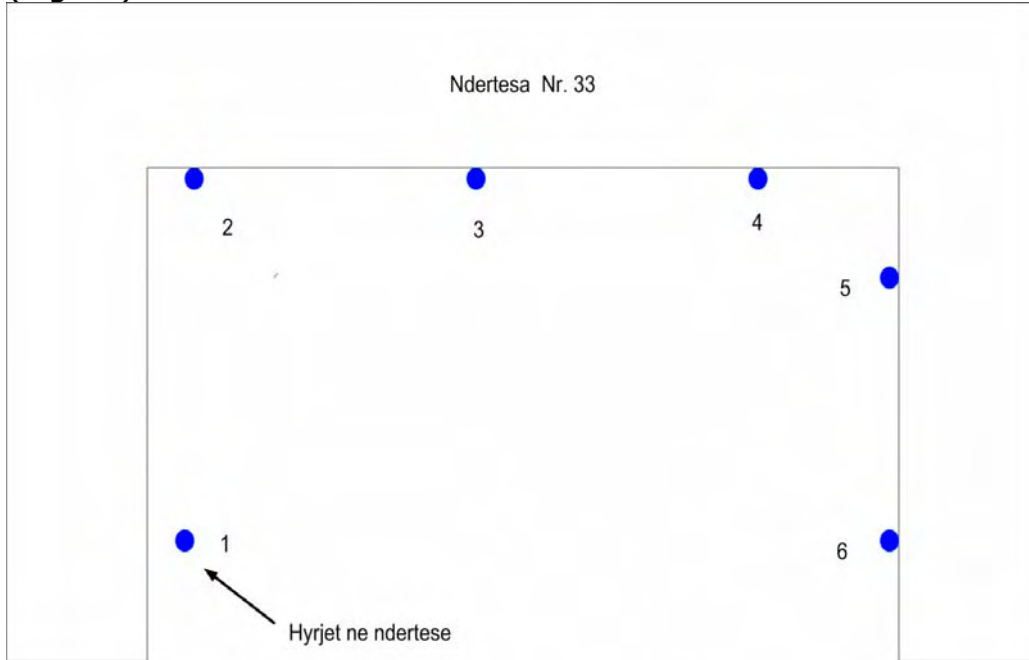

Fig.60

Numertimi i apartamenteve /zyrave

Ne Fig.61 me poshte eshte ilustruar nje kat ne nje ndertese banimi apo biznesi. Ky eshte kati i pare i nje hyrjeje ne ndertese dhe numertimi fillon nga e majta ne te djathte dhe numrat duke u rritur progresivisht ne katet me larte.

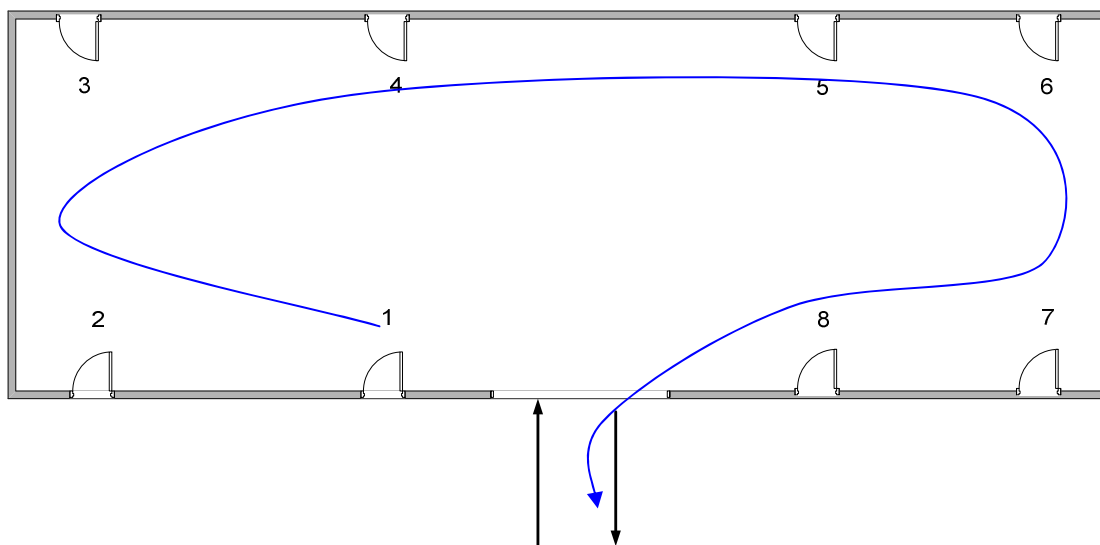

Fig. 61

Ambjente me funksione jo-banimi

Kur ndërtesat kanë ambiente me **funksione jo-banimi** (dyqane, servise te ndryshme, supermarket, banke, klinike dentare, optike, librari etj) pervec numrit te ndërteses se perbashket çdo ambienti te tille i vihet edhe një numer rendor i brendshem individual.

Duhet patur parasysh qe te lini numra rezerve, sepse pas ndertimit te tyre per arsye te ndryshme ato mund te ri-ndahen perseri. Psh. ne Fig.62 numrat 1-3 jane numrat e hyrjeve per banoret dhe 4- 14 jane hyrjet per ambientet me funksion jo-banimi, ndersa numrat 5,10,11,13 jane numra rezerve qe zakonisht lihen per ambientet me hapësira te medha.

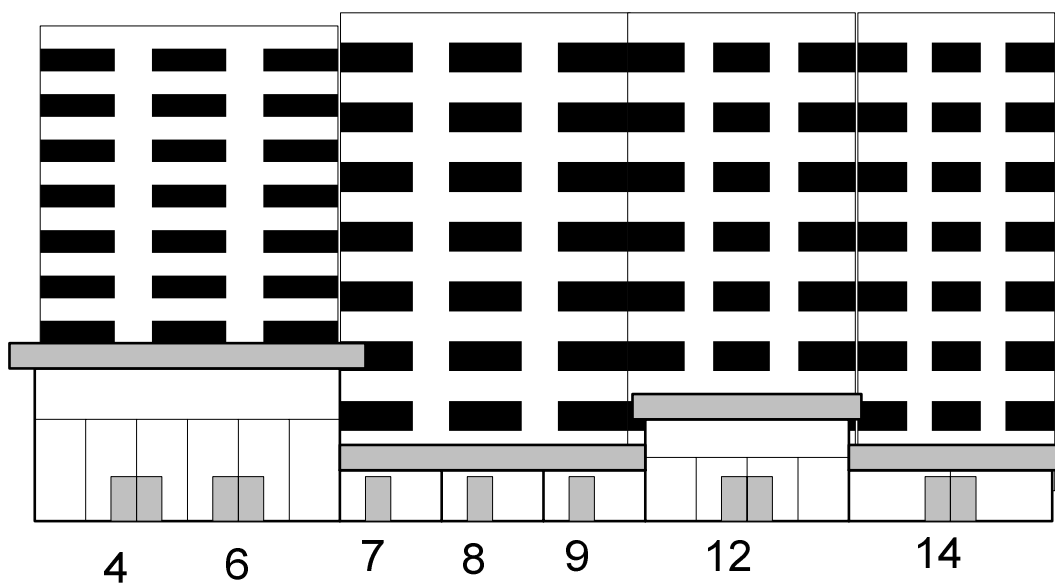

Fig.62

Ne kushtet tona kur katet e para te shume ndërtesave jane kthyer plotesisht ose pjeserisht ne ambiente me funksion jo-banimi eshte i rendesishem adresimi i tyre i sakte.

Komplekset

Ndërtesave të mëdha, (komplekset) që janë të ndara brenda në formë kullash larg nga njera tjetra dhe secila prej tyre është një gjurmë objekti e vecante u caktohet një numër ndërtese individual (Fig.63)

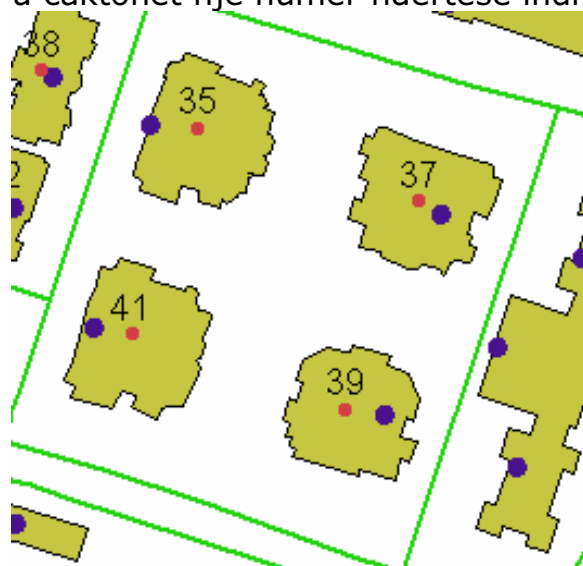

Fig.63

Ne rastet kur një kompleks është një gjurmë objekti e ndare me seksione/fuge do të marrë vetëm një numër dhe adresim të brendshëm perkates (Fig.64-65). Ndertesa 31 dhe 33 kanë seksione.



Fig.64

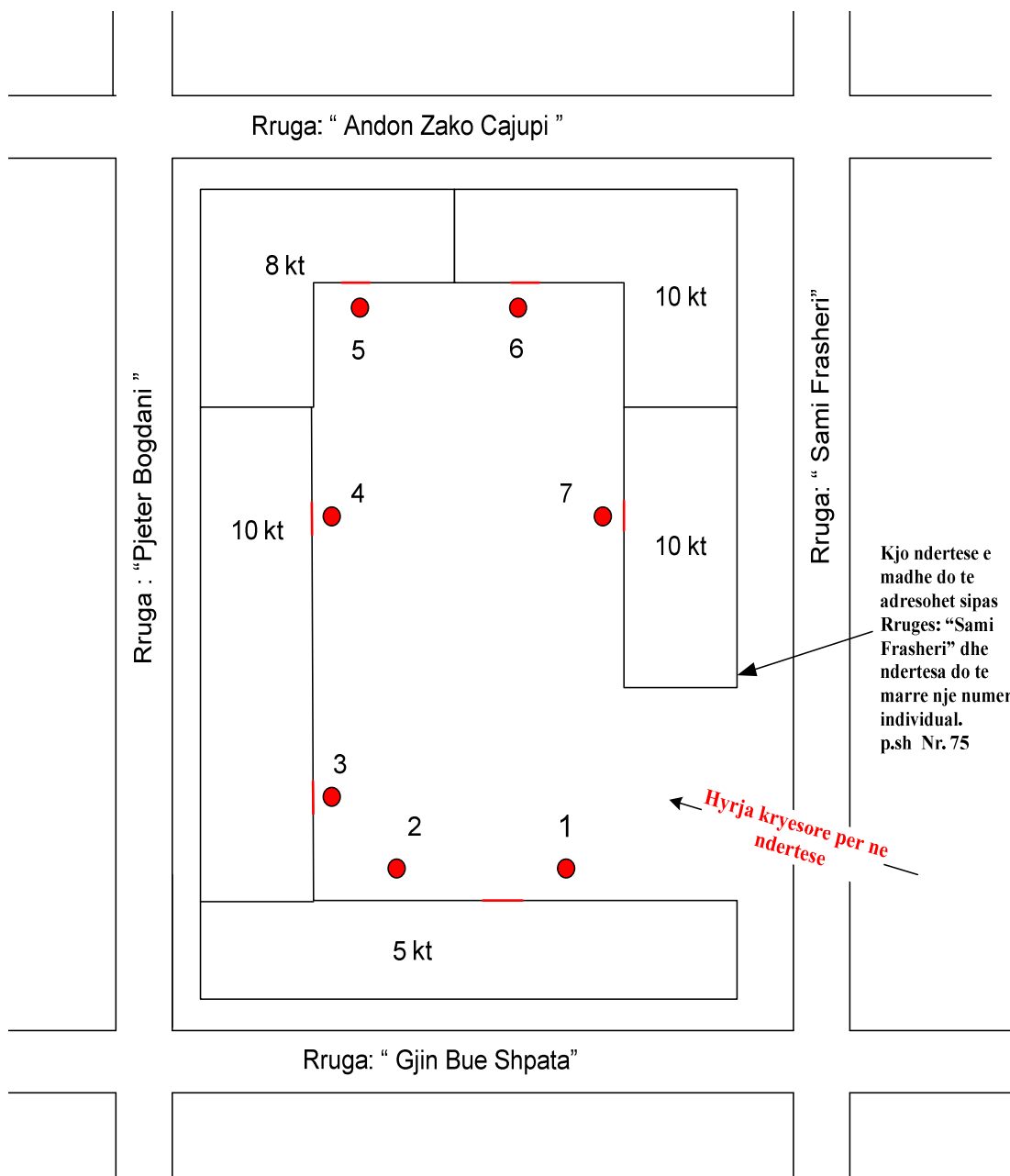

Fig.65

Kujdes gjate percaktimit te adreses se nje kompleksi qe ka 2 kulla dhe te dyja jane mbi te njejten platforme dhe kati perdhe ka nga te gjitha anet (pjesë ballore/anesore/mbrapme) ambiente me funksion banimi Per raste te tilla eshte e keshillueshme verifikimi ne terren per te pasur informacion te plote per te gjithë hyrjet ne ndertese dhe aksesit i tyre ne lidhje me rrugen .

Qender tregtare / biznesi

Keto qendra mund te jene te llojeve te ndryshme. Nje qender biznesi mund te jete nje godine e vetme me nje numer njesish tregtare brenda qendres. Ne kete rast do ti vendoset nje numer ndertese dhe i behet numertim i brendshem individual cdo njesie brenda tij. (Fig.66)

Kini parasysh qe njesite ne katin e pare te fillojne me 100(101,102...122) dhe per katin e dyte me 200 e per katin e trete me 300 e keshtu me radhe per te lehtesuar gjetjen e tyre.

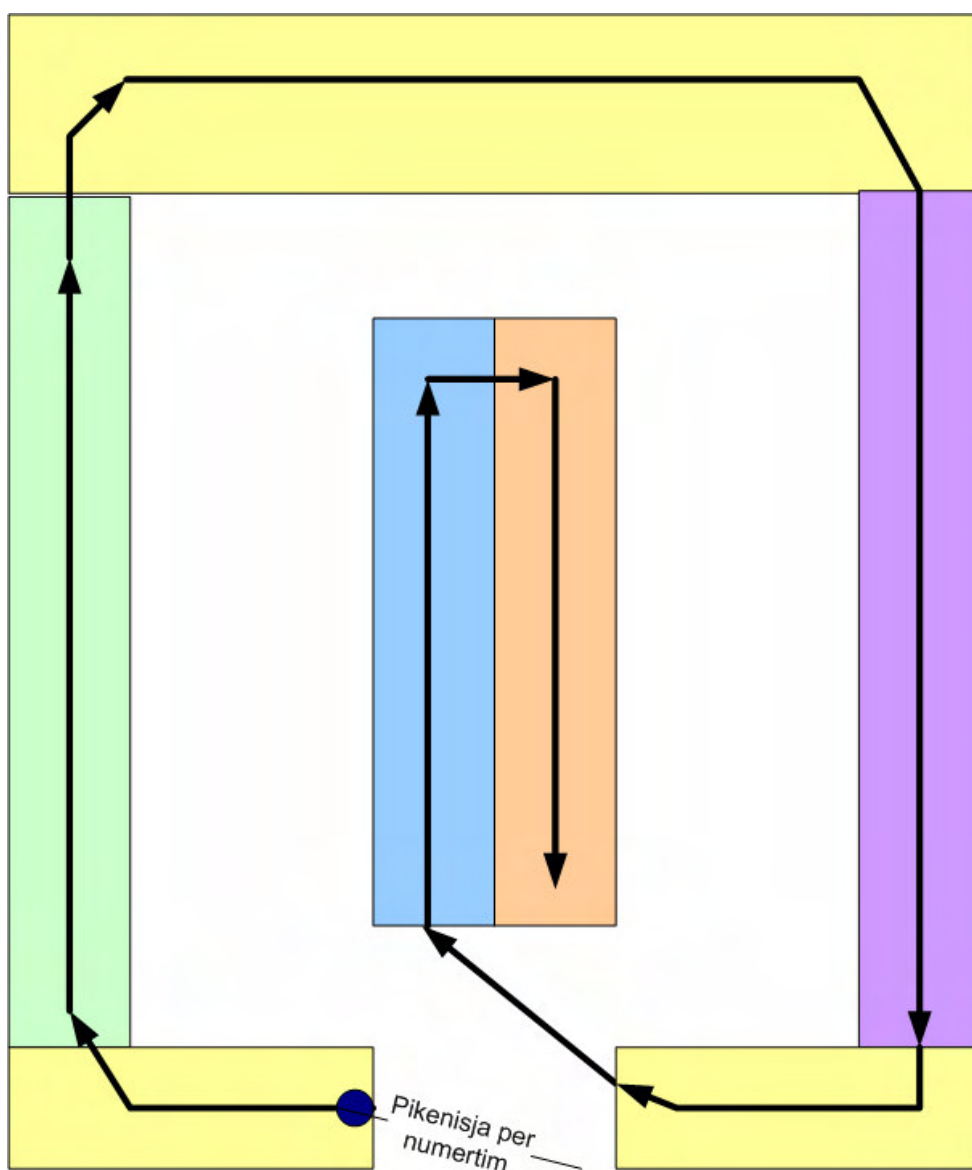

Fig.66

Ne rastin kur kemi nje qender tregtare/ markate dhe cdo njesi tregtare ka dalje ne rruge (pervec emrit identifikues) do te marre edhe nje numer te vetem si qender por edhe numra individual per cdo njesi ne te (Fig.67).

Edhe per kete rast mund te lini numra rezerve per ti perdorur pas ndryshime qe mund te pesojne hapesirat e tyre. Numrat cift qe nuk jane perdorur gjate numertimit fillestar mund te perdoren per ndryshimet qe mund te ndodhin ne te ardhme.

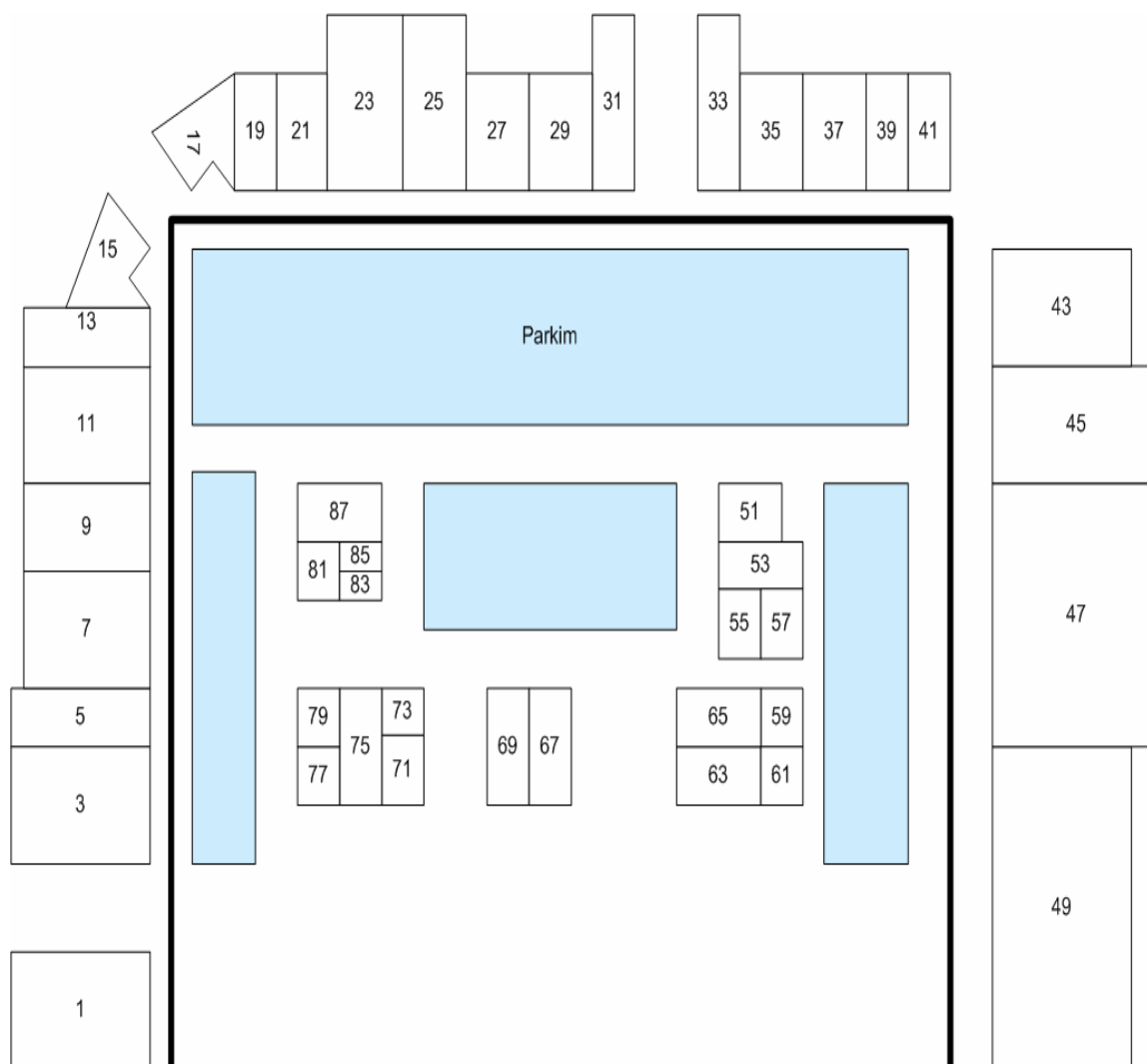

Fig.67

KUFIJTE

Kufijte e Bashkive/Komunave /Njesive administrative/ Lagjeve /Kufijte e qendrave te votimit/Kufijte postare

Kufijte duhet te jene poligone te mbyllura dhe jo hapesira (gaps) midis tyre. Kufijte mund te kene disa karakteristika por atributi qe lidhet me emrin duhet te kete vetem nje rekord pra nje emer apo nje numer per lagjen apo njesine, numrin e qendres se votimit , apo kodin postar te zones (Fig.68-69).

Duhet te shmangim situatat kur nje poligon ka 2 numra per qendra votimi.

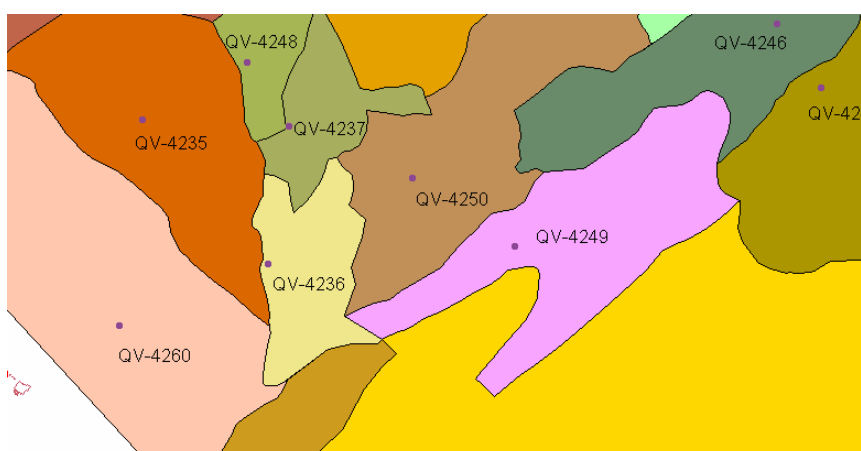

Fig. 68

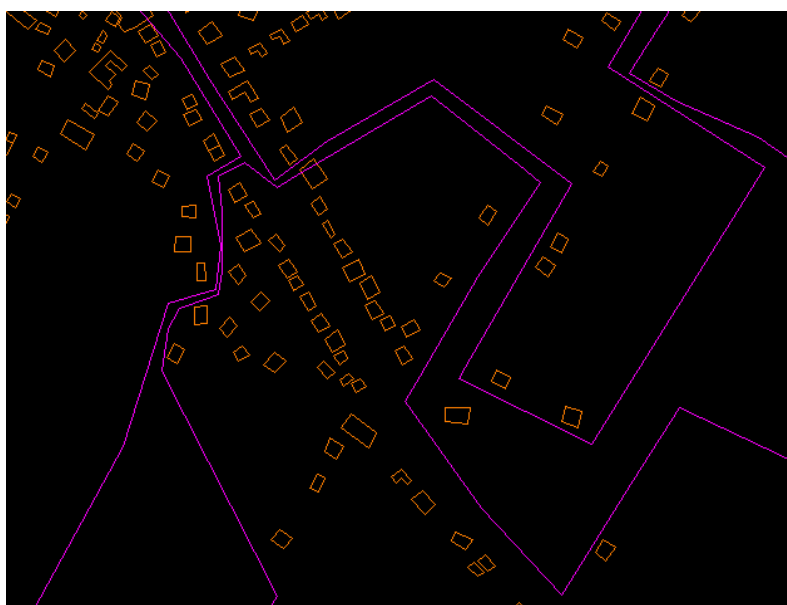

Fig. 69

Topologjia e ndertesave

Ne shembujt e meposhtem (Fig.70-71)gjurmet e objekteve qe s'jane te mbushura me ngjyre tregojne qe vizatimi i ketyre ndertesave duhet ripare e te korrigojhet. Modifikoni gjurmet qe te jene poligone te mbyllyra 'closed polyline'. Pika e pare duhet te takohet (*snap*) me piken e fundit te poligonit. Duhet patur kujdes i vecante me gjurmet qe jane fqinje me gjurmen tjetër. Duhet te kene pika (*node*) te perbashketa ne pikat e takimit.

Nese gjate eksportimit te te dhenave nga AutoCAD ne GIS , numri i ndertesave qe eksportohen si objekte te mbyllura eshte me i vogel se numri real, atehere ky eshte nje tregues qe ka probleme te cilat duhen korrigjuar. Kur numri total i ndertesave eshte 10779 dhe rezultati i ndertesave qe u konvertuan ne poligone eshte 7207 atehere duhet bere procesi i pastrimit dhe te ribehet topologjia.



Fig.70

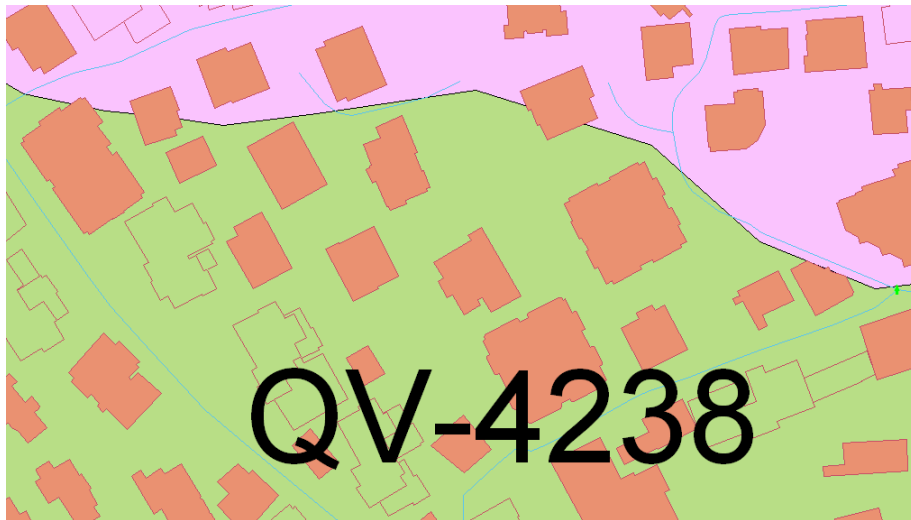

Fig.71

Grupe pune sipas zonave/njesive

Per te pershpejtuar procesin e numertimit ne rastet kur territori i bashkise eshte i madh dhe ka disa njesi administrative, mund te organizohen disa grupe pune dhe ta ndahen sipas zonave. Eshte e rendesishme qe numertimin e ndertesave ta filloje grupi qe ka qendren e qytetit dhe pjesen e bulevardeve, dhe pas perfundimit te ketij procesi, te azhurnojne punen e bere se bashku ne nje harte te vetme. Ne harte gjate punes pergatitore para fillimit te procesit te numerimit percaktohen zonat dhe pjeset e rrugeve qe i takojne cdo grupi pune.

Statistika

Statistika tipike qe mund te krijohen nga baza e te dhenave te sistemit te adresave

Gjatesia e akseve te digjitalizuara :	64.3 km
Numri total i emertimeve te rrugeve :	140
Numri total i kryqezimeve :	352
Numri total i ndertesave te adresuara :	10779
Numri total i hyrjeve :	15430
Emrat e Nderesave :	214
Numri i Qendrave te Votimit :	27
Numri i rajoneve:	5
Numri i lagjeve :	14
Numri i kufijve postare:	3

Kontaktet me Sektorin e Adresave - DPGJC

Telefoni :

E-maili :